



MUNICÍPIO DE PIMENTA

ESTADO DE MINAS GERAIS

CNPJ Nº.: 16.725.962/0001-48

Email: licitapta2@gmail.com

MUNICÍPIO DE PIMENTA	
Folha	Visto

EDITAL DE LICITAÇÃO

Exclusividade de participação da Microempresa e Empresa de Pequeno Porte e equiparada nos termos da Lei Complementar 123/2006

PROCEDIMENTO LICITATÓRIO: nº 030/2021.

MODALIDADE: Tomada de Preços nº 002/2021.

TIPO: Menor Preço Global - Valor Máximo

1. PREÂMBULO

1.1. O **MUNICÍPIO DE PIMENTA/MG**, por intermédio do Presidente da Comissão Permanente de Licitação, Allysson José Ribas de Oliveira, realizará a licitação na modalidade **Tomada de Preços**, tipo **Menor Preço Global - Valor Máximo**, sendo regido pela Lei n.º 8.666/93 e Lei Complementar nº 123/2006.

1.2. Esta licitação tem como fundamento a Lei 8.666/93 e visa principalmente o disposto no art. 3º: “... *garantir a observância do princípio constitucional da isonomia, a seleção da proposta mais vantajosa para a administração e a promoção do desenvolvimento nacional sustentável e será processada e julgada em estrita conformidade com os princípios básicos da legalidade, da impessoalidade, da moralidade, da igualdade, da publicidade, da probidade administrativa, da vinculação ao instrumento convocatório, do julgamento objetivo e dos que lhes são correlatos*”.

1.3. Local, data de Entrega da documentação: Prefeitura Municipal de Pimenta – Departamento de Compras e Licitações – Avenida JK, n.º 396, Centro, Pimenta/MG, Telefone (37) 3324-1057, **às 08h30min do dia 09/06/2021**, ou no primeiro dia útil subsequente, na hipótese de não haver expediente naquela data.

1.4. Integram o presente edital:

ANEXO I	Modelo de Declaração de conhecimento do projeto e local da obra
ANEXO II	Modelo de Termo de Desistência Recursal
ANEXO III	Modelo de Declaração – Inciso V, Art. 27 da Lei 8.666/93
ANEXO IV	Modelo de Declaração de Inexistência de Fato Impeditivo da Habilitação
ANEXO V	Modelo de Declaração de Enquadramento como ME e/ou EPP
ANEXO VI	Minuta do Contrato
ANEXO VII	Modelo de Proposta Comercial
ANEXO VIII	Modelo de Declaração de Disponibilidade de Equipamentos e Instalações
ANEXO IX	Modelo de Declaração de Demonstrativos de Índices
ANEXO X	Modelo de Declaração Art. 9º da Lei 8.666/93
ANEXO XI	Modelo de Declaração do Responsável Técnico
ANEXO XII	Modelo de Declaração de opção pela comprovação da qualificação Técnica
ANEXO XIII	Planilha, Projeto, Memorial, Cronograma, composição de BDI e afins

2. DO OBJETO DA LICITAÇÃO

2.1 Constitui objeto do presente certame a **Contratação de Empresa Especializada para a Instalação de Placa Cimentícia e Forro de Gesso na Obra do Centro de Referência de Assistência Social (CRAS) e Placa de Gesso nas Dependências da Secretaria Municipal de Educação do Município de Pimenta/MG.**



MUNICÍPIO DE PIMENTA

ESTADO DE MINAS GERAIS

CNPJ Nº.: 16.725.962/0001-48

Email: licitapta2@gmail.com

MUNICÍPIO DE PIMENTA	
Folha	Visto

incluindo o fornecimento de todo o material conforme Memorial (s) Descritivo (s), Cronograma(s) Físico Financeiro e Planilha(s) Orçamentária(s), nos termos e especificações contidas no edital e seus anexos.

2.2 Do detalhamento do Objeto – Planilha Unificada:

Item	Descrição da Obra	Quant	Valor Unitário Teto máximo	Valor Total - teto máximo
1	Instalação de Forro em Placas de Gesso / AF_05/2017_P / Para Ambientes Residenciais / SINAPI 96109 / Com o Fornecimento de Todo Material e Mão de Obra / Conforme Projeto e Memorial Descritivo.	635,92	R\$42,44	R\$6.988,44
2	Instalação de Placa Cimentícia em Viga Metálica / Com o Fornecimento de Todo Material e Mão de Obra / A ser Utilizado na Obra do Centro de Referência de Assistência Social (CRAS) Conforme Projeto e Memorial Descritivo.	21	R\$223,52	R\$4.693,92
Valor Global – valor máximo				R\$31.682,36

3. DAS CONDIÇÕES DE PARTICIPAÇÃO NA LICITAÇÃO

3.1 Poderão participar da presente licitação, quaisquer interessados, classificados como ME e EPP e equiparadas, cujo ramo de atividade seja equivalente/compatível ao objeto desta licitação e que estejam cadastrados no Departamento de Compras, Licitações e Cadastros da Prefeitura Municipal de Pimenta/MG até o **terceiro dia anterior à data do recebimento das propostas** sendo concedido exclusividade¹ à participação da Microempresa e Empresa de Pequeno Porte e/ou Equiparada nos termos do Art. 48, I da Lei Complementar nº 123/06 e que tenham condições de atender todas as exigências e especificações contidas neste Edital, bem como aos preceitos aplicáveis e exigidos pela Lei 8.666/93 e suas posteriores alterações.

3.1.1 Para fins da comprovação do cadastramento, os licitantes deverão apresentar, fora do envelope da documentação de habilitação, cópia do Certificado de Registro Cadastral – CRC.

3.1.2.1 A não apresentação da comprovação do cadastramento impedirá a participação dos licitantes no certame.

3.2 Estão impedidos de participar direta ou indiretamente deste certame:

3.2.1 As empresas:

3.2.1.1 Estrangeiras que não funcionem no país;

3.2.1.2 Que se encontrem com falência decretada;

3.2.1.3 Suspensas de contratar com o Município de Pimenta/MG;

3.2.1.4 Cujo objeto social não seja pertinente e compatível² com o objeto deste procedimento licitatório;

3.2.1.5 Servidor, dirigente ou responsável pela licitação no âmbito do Município de Pimenta/MG;

3.2.1.6 Entidades empresariais que estejam reunidas em consórcio³;

3.2.2 Pessoas físicas;

3.3 A participação nesta licitação implica na aceitação integral e irrestrita dos termos deste Edital, dos Regulamentos Administrativos, das Normas Técnicas e

¹NOTA EXPLICATIVA: O Município de Pimenta/MG, registra que o presente Edital se submete integralmente ao disposto nos artigos da Lei Complementar 123/2006, sendo observados os benefícios legais em favor da Microempresa e Empresa de Pequeno Porte e equiparadas, desde que comprovada, na fase de habilitação, que a licitante frui desse regime fiscal, nos termos constantes deste Edital e conforme estabelece a Lei Complementar 123/2006. Sendo a aplicação da Lei Complementar 123/06 obrigatória, será adotada a exclusividade à participação de microempresas e empresas de pequeno porte e equiparadas pois o valor da obra e dos itens é inferior à R\$ 80.000,00 (oitenta mil reais).

² Nota Explicativa: O objeto social incompatível com o objeto da licitação é impeditivo à contratação, a ser aferido na fase de habilitação jurídica. Nesse sentido o Tribunal de Contas da União, Acórdão 642/2014-Plenário.

³Nota Explicativa: O presente edital não prevê as condições de participação de empresas reunidas em consórcio, vez que a experiência prática demonstra que as licitações que permitem essa participação são aquelas que envolvem serviços de grande vulto e/ou de alta complexidade técnica. "...a aceitação de consórcios na disputa licitatória situa-se no âmbito do poder discricionário". Acórdãos de nº. 1.636/2006-P e 566/2006-P - TCU Ac n. 2869/2012-Plenário.



MUNICÍPIO DE PIMENTA

ESTADO DE MINAS GERAIS

CNPJ Nº.: 16.725.962/0001-48

Email: licitapta2@gmail.com

MUNICÍPIO DE PIMENTA	
Folha	Visto

principalmente, as exigências contidas na Lei Federal nº 8.666/93 e suas alterações.

3.4 Para participação na presente licitação a empresa deverá declarar disponibilidade dos equipamentos e instalações adequados para a execução da obra, admitida a equivalência, se tecnicamente viável, a juízo do Município de Pimenta/MG, devendo ser comprovado, através de Declaração Formal, a ser apresentada juntamente com a Documentação de Habilitação, **conforme Anexo VIII**;

3.5 Para participação na presente licitação a empresa deverá apresentar Atestado de Visita Técnica fornecido pela Secretaria Municipal de Obras, assinado pelo Engenheiro do Município, que recebeu os documentos e que tomou conhecimento de todas as informações e condições para o cumprimento das obrigações objeto desta Licitação, o que poderá ser obtido após Visita Técnica.

3.5.1 A Visita Técnica será realizada a partir da data de publicação do edital até o primeiro dia útil anterior ao protocolo dos envelopes, previamente agendadas pelo telefone (37) 3324-1057.

3.5.2 A visita deve ser realizada individualmente, por representante legal/técnico da empresa interessada.

3.5.3 Os licitantes com visita técnica agendada deverão comparecer na **Avenida JK, nº 396 – Bairro Centro** – Pimenta/MG, onde serão encaminhados/acompanhados ao local da obra.

3.5.4 Para a Visita Técnica deverá ser apresentado **credenciamento** do representante do licitante, **ato de constituição da empresa**, **Certidão de Registro da empresa** junto ao Crea e **Documento de Identidade do credenciado**.

4. DO CADASTRAMENTO

4.1 Para cadastramento do licitante, os interessados deverão comparecer na sede da Prefeitura Municipal de Pimenta/MG munidos da documentação definida na Lei 8.666/93, proceder ao cadastramento da empresa, até o terceiro dia anterior a data da licitação.

4.2 O cadastramento da licitante, para fins de participação nesta licitação poderá ser feito até o terceiro dia anterior à data da sessão prevista neste edital.

4.3 O cadastramento poderá ser solicitado e realizado por solicitação formal pelo e-mail licitapta2@gmail.com desde que os documentos apresentados possam ter sua veracidade e ou assinatura aferida online nos termos da Lei.

4.4 A apresentação da documentação para cadastramento não habilita o licitante na participação neste certame devendo o mesmo, para fins de habilitação no certame, apresentar toda a documentação exigida neste edital, podendo usar, no que couber, o CRC – Certificado de Registro Cadastral deste Município de Pimenta/MG como



MUNICÍPIO DE PIMENTA	
Folha	Visto

comprovação das Certidões/documentos nele contidos e que estejam vigentes na data da sessão.

4.5 Para fins da comprovação do cadastramento, os licitantes deverão apresentar, **fora do envelope da documentação** de habilitação, cópia do Certificado de Registro Cadastral – CRC.

4.5.1 A não apresentação da comprovação do cadastramento impedirá a participação dos licitantes no certame.

4.6 A documentação para cadastro e emissão do CRC Municipal é a que se segue:

4.6.1 Registro comercial, em caso de empresa individual, ou ato constitutivo, estatuto ou contrato social em vigor com todas as suas alterações, ou ato constitutivo consolidado⁴, devidamente registrado, em se tratando de sociedades comerciais, e, no caso de sociedades por ações, acompanhado de documentos de eleições de seus administradores, quando a licitante for representada por pessoa que estatutariamente tenha poder para tal, comprovando esta capacidade jurídica.

4.6.2 Certidão Civil Negativa Judicial ou Certidão Negativa específica de Falência e Concordata, datada de no máximo 90 (noventa) dias corridos anteriores à data de realização da sessão pública desta licitação, se outro prazo não for definido na própria certidão.

4.6.3 Prova de inscrição no Cadastro Nacional de Pessoas Jurídicas do Ministério da Fazenda (CNPJ), vigente na data prevista para abertura da licitação;

4.6.4 Prova de inscrição no Cadastro de Contribuintes Estadual ou Municipal, relativo ao domicílio ou sede do licitante, pertinente ao seu ramo de atividade e compatível com o objeto do certame;

4.6.5 Prova de regularidade para com as Fazendas **Federal, Estadual e Municipal**, do domicílio ou sede do licitante, ou outra equivalente na forma da lei, mediante a apresentação das seguintes certidões;

4.6.6 Prova de regularidade perante o Fundo de Garantia por Tempo de Serviço (FGTS), por meio da apresentação do CRF - Certificado de Regularidade do FGTS;

4.6.7 Prova de regularidade trabalhista, mediante certidão negativa ou negativa com efeitos de positiva emitida pela Justiça do Trabalho, na forma dos artigos 27, inciso IV, e 29, inciso V, da Lei 8.666/93;

4.6.8 Declaração de situação regular perante o Ministério do Trabalho, conforme inciso V, art. 27 da Lei 8.666/93, conforme modelo do Anexo III;

4.6.9 Cédula de Identidade ou documento equivalente e CPF do (s) representante (s) legal da empresa;

4.6.10 Certidão de Registro da empresa junto ao CREA e/ou CAU.

5 DA HABILITAÇÃO

⁴ **NOTA EXPLICATIVA:** Se as alterações, em sua totalidade, tiverem sido consolidadas num só documento, devidamente registrado na Junta Comercial, bastará a apresentação do contrato social consolidado, documento que consubstancia a consolidação de todas as alterações realizadas. Do contrário, o licitante poderá apresentar a versão original acompanhada das alterações promovidas e registradas no órgão competente.



MUNICÍPIO DE PIMENTA

ESTADO DE MINAS GERAIS

CNPJ Nº.: 16.725.962/0001-48

Email: licitapta2@gmail.com

MUNICÍPIO DE PIMENTA	
Folha	Visto

5.1 A documentação de habilitação deverá ser apresentada em envelope lacrado e rubricado, trazendo em sua parte externa os seguintes dizeres:

ENVELOPE Nº. 01 - DOCUMENTAÇÃO DE HABILITAÇÃO
PROPONENTE:
PREFEITURA MUNICIPAL DE PIMENTA/MG
PROCEDIMENTO LICITATÓRIO Nº 030/2021
TOMADA DE PREÇOS Nº 002/2021

5.2 Constar **OBRIGATORIAMENTE** o seguinte:

5.2.1 DA HABILITAÇÃO JURÍDICA (Art. 28 da Lei Federal 8.666/93):

5.2.1.1 Registro comercial, em caso de empresa individual, ou ato constitutivo, estatuto ou contrato social em vigor, com todas as suas alterações, ou ato constitutivo consolidado⁵, devidamente registrado, em se tratando de sociedades comerciais, e, no caso de sociedades por ações, acompanhado de documentos de eleições de seus administradores, quando a licitante for representada por pessoa que estatutariamente tenha poder para tal, comprovando esta capacidade jurídica.

5.2.2 DA REGULARIDADE FISCAL (Art. 29 da Lei federal 8.666/93):

5.2.2.1 Prova de inscrição no Cadastro Nacional de Pessoas Jurídicas do Ministério da Fazenda (CNPJ), vigente na data prevista para abertura da licitação;

5.2.2.2 Prova de inscrição no Cadastro de Contribuintes Estadual (emitido pelo SIARE e/ou órgão responsável) ou Municipal, relativo ao domicílio ou sede do licitante, concernente ao seu ramo de atividade e compatível com o objeto do contrato;

5.2.2.2.1 A prova da inscrição poderá ser feita por documento hábil emitido pelo órgão municipal ou estadual podendo estar inclusive mencionada na Certidões de Débitos;

5.2.2.3 Prova de regularidade para com as Fazendas Federal, Estadual e Municipal, do domicílio ou sede do licitante, ou outra equivalente na forma da lei, mediante a apresentação das seguintes certidões:

5.2.2.3.1 Certidão Conjunta Negativa de Débitos ou Certidão Conjunta Positiva com Efeitos de Negativa, relativos a Tributos Federais e à Dívida Ativa da União, expedida pela Secretaria da Receita Federal;

⁵ **NOTA EXPLICATIVA:** Se as alterações, em sua totalidade, tiverem sido consolidadas num só documento, devidamente registrado na Junta Comercial, bastará a apresentação do contrato social consolidado, documento que consubstancia a consolidação de todas as alterações realizadas. Do contrário, o licitante poderá apresentar a versão original acompanhada das alterações promovidas e registradas no órgão competente.



MUNICÍPIO DE PIMENTA	
Folha	Visto

5.2.2.3.2 Certidão Negativa de Débitos ou Certidão Conjunta Positiva com Efeitos de Negativa para com a Fazenda Estadual do domicílio ou sede do licitante;

5.2.2.3.3 Certidão Negativa ou Positiva com Efeitos de Negativa de Tributos Municipais, expedida pela Secretaria Municipal de Finanças ou equivalente.

5.2.2.4 Prova de regularidade perante o Fundo de Garantia por Tempo de Serviço (FGTS), por meio da apresentação do CRF - Certificado de Regularidade do FGTS;

5.2.2.5 Prova de regularidade trabalhista, mediante certidão negativa ou positiva com efeitos de negativa emitida pela Justiça do Trabalho, na forma dos artigos 27, inciso IV, e 29, inciso V, da Lei 8.666/93.

5.2.2.6 Declaração de Inexistência de Fato Impeditivo para Habilitação, em conformidade com o Artigo 87 da Lei nº. 8666/93 e alterações (Anexo IV);

5.2.2.7 Declaração de que a empresa não emprega menores de 18 anos em trabalho noturno, perigoso ou insalubre e menores de 16 anos de idade, salvo na condição de aprendiz, a partir de 14 anos, conforme disposto no inciso XXXIII, do art. 7º da Constituição Federal, emitido pela Delegacia Regional do Trabalho ou pela própria empresa licitante, conforme Anexo III.

5.2.2.8 Declaração de não possui em seu quadro de pessoal servidores públicos do Poder Executivo vedados pelo Art. 9º da Lei 8666/93, conforme modelo do **Anexo X**.

5.2.2.9 A(s) licitante(s) participantes deverão, para comprovação da qualidade de ME / EPP e/ou equiparadas, para gozar dos benefícios da Lei Complementar 123/2006, apresentar:

5.2.2.9.1 Declaração formal, conforme anexo V, sob as penas da Lei acompanhada de Declaração de Enquadramento de ME ou EPP, conforme o caso, devidamente registrada e arquivada na respectiva Junta Comercial, datada no máximo de 60 dias, ou,

5.2.2.9.2 Declaração formal, conforme anexo V, sob as penas da Lei acompanhada da Certidão Simplificada expedida pela Junta Comercial do Estado, datada no máximo de 60 dias, ou,

5.2.2.9.3 Declaração formal, conforme anexo V, sob as penas da Lei acompanhada da Declaração de microempreendedor individual, datada no máximo de 60 dias, ou ainda;



5.2.2.9.4 Declaração formal, conforme anexo V, sob as penas da Lei acompanhada do documento legal hábil a comprovar a condição ME ou EPP, datada no máximo de 60 dias.

5.2.3 DA QUALIFICAÇÃO ECONÔMICA – FINANCEIRA (Art. 31 da Lei 8.666/93):

5.2.3.1 Certidão Civil Negativa Judicial ou Certidão Negativa específica de Falência e Concordata, datada de no máximo 90 (noventa) dias corridos anteriores à data de realização da sessão pública desta licitação, se outro prazo não for definido na própria certidão.

5.2.3.2 Demonstração da boa situação econômica financeira⁶ do licitante que poderá se dar de uma das seguintes formas a ser indicada pelo licitante, conforme Anexo XI:

5.2.3.2.1 Comprovação de capital mínimo correspondente a 10% (dez por cento) do valor global estimado da contratação que será aferido com a análise do contrato social e alterações, ou documento equivalente; **ou**

5.2.3.2.2 Comprovação de patrimônio líquido mínimo correspondente a 10% (dez por cento) do valor global estimado da contratação que será aferido com a apresentação do Balanço Patrimonial do exercício já exigível; **ou**

5.2.3.2.3 Comprovação da boa situação econômica e financeira com a apresentação do balanço patrimonial e demonstrações contábeis do último exercício social devidamente assinado pelo profissional responsável pela contabilidade da empresa licitante, consubstanciada nos seguintes índices:

a) Fórmula:

Índice de Liquidez Corrente (ILC) - Igual ou superior a 1,0 calculado pela fórmula:

$$ILC = \frac{AC}{PC}$$

Índice Liquidez Geral (ILG) - Igual ou superior a 1,0 calculado pela fórmula:

$$ILG = \frac{AC + RLP}{PC + ELP}$$

Solvência Geral - Igual ou maior a 1,0 calculado pela fórmula:

$$SG = \frac{AT}{PC + ELP}$$

b) Siglas: AC = Ativo Circulante - PC = Passivo Circulante / RLP = Realizável a Longo Prazo - ELP = Exigível longo prazo / SG = Solvência Geral - AT = Ativo Total;

⁶ A exigência de índices de liquidez objetiva verificar se a empresa licitante dispõe de recursos financeiros suficientes para garantir os futuros compromissos assumidos com a Administração Pública. Nos editais do Município de Pimenta/MG, utiliza-se os índices de Liquidez Geral, Liquidez Corrente e Solvência Geral superior a 1,00, que remetem àqueles largamente utilizados pelo mercado, inclusive pelo DER/MG e DNIT.



MUNICÍPIO DE PIMENTA	
Folha	Visto

c) Os balanços e os demonstrativos dos Índices acima deverão ser assinados por contador registrado no Conselho Regional de Contabilidade, indicando o número e folhas do Livro Diário do qual foram transcritos os balanços;

d) As S/A's deverão apresentar cópia do balanço publicado e as Limitadas deverão apresentar Balanço do qual conste, expressamente o número de folhas do Diário em que se ache transcrito e certificado por contador inscrito no Conselho Regional de Contabilidade;

e) Os balanços referentes às S/A's deverão estar publicados no Diário Oficial. O descumprimento deste item leva à inabilitação do licitante;

f) O MEI – Micro Empreendedor Individual deverá apresentar o balanço e demonstrativos dos índices contábeis com a qualificação econômica e financeira exigida, sob pena de inabilitação, especialmente porque a Lei de Licitações prevalece sobre outras normas, em razão do princípio da especialidade;

g) As licitantes classificadas como Microempresas e empresas de pequeno porte, não poderão, para fins da comprovação dos índices de qualificação econômica e financeira, substituir os balanços pela Declaração Anual de Imposto de Renda, especialmente porque a Lei de Licitações prevalece sobre outras normas, em razão do princípio da especialidade;

h) Para fins de comprovação dos índices acima a empresa proponente **poderá, para fins de facilitar o trabalho de análise na sessão de licitação, apresentar Demonstrativo da Boa situação Econômico-financeira (conforme Anexo X) elaborado pelo contador, onde demonstre claramente as operações que foram realizadas para apresentação do resultado, não sendo aceitos somente os balanços para comprovação dos índices;**

5.1.1.1 A LICITANTE interessada em participar deste certame **fica obrigada** a prestar garantia nas mesmas modalidades e critérios previstos no *caput* e § 1º do art. 56 da Lei 8.666/93 no valor equivalente a 1% (um por cento) do valor estimado do objeto da contratação, da seguinte forma:

5.1.1.1.1 **Caução em dinheiro ou em títulos da dívida pública**, devendo estes ter sido emitidos sob a forma escritural, mediante registro em sistema centralizado de liquidação e de custódia autorizado pelo Banco Central do Brasil e avaliados pelos seus valores econômicos, conforme definido pelo Ministério da Fazenda; ou **Seguro garantia**; ou **Fiança bancária**;



MUNICÍPIO DE PIMENTA	
Folha	Visto

5.1.1.1.1 A garantia na modalidade caução em dinheiro deverá ser efetuada até o primeiro dia útil que antecede a data da sessão desta licitação. Tal exigência se justifica vez que, sendo a sessão às 08:30 horas, não haverá tempo hábil para processamento da caução em dinheiro no mesmo dia da sessão.

5.1.1.2 O comprovante de cumprimento da garantia de participação prevista neste edital, em qualquer das modalidades, **deverá ser apresentado juntamente com os documentos de habilitação** (ENVELOPE 01);

5.1.1.2.1 Será declarada inabilitada a LICITANTE que não comprovar a garantia de participação de que trata este edital, em qualquer das modalidades previstas;

5.1.1.3 A caução de participação prestada pelo licitante será lhe devolvida, a requerimento, após a homologação do certame.

5.2.4 DA QUALIFICAÇÃO TÉCNICA (Art. 30 da Lei 8.666/93):

5.2.4.1 Certidão atualizada de registro da Pessoa Jurídica/empresa licitante expedida pelo Conselho Regional de Engenharia – CREA e/ou Conselho Regional de Arquitetura e Urbanismo - CAU, com indicação do (s) responsável (s) técnico (s) da empresa;

5.2.4.2 Certidão atualizada de registro do Responsável Técnico da empresa licitante expedida pelo Conselho Regional de Engenharia – CREA e/ou Conselho Regional de Arquitetura e Urbanismo – CAU;

5.2.4.3 Atestado de Capacidade Técnica, emitido por pessoa jurídica de direito público ou privado, atestando a potencialidade da empresa licitante em atividades compatíveis com o objeto desta licitação.

5.2.4.4 Declaração (s) individual (s), formal, por escrito do (s) profissional autorizando expressamente sua (s) inclusão (s) na equipe técnica, indicando que o mesmo irá participar na execução dos trabalhos (**anexo XII**);

5.2.4.5 Declaração de disponibilidade dos equipamentos e instalações adequados para a execução da obra, admitida a equivalência, se tecnicamente viável, a juízo do Município de Pimenta/MG; (**anexo VIII**);

5.2.4.6 Comprovação de realização de Visita Técnica nos termos do Art. 30, III da Lei 8.666/93 através da apresentação de comprovação da realização de visita técnica no local da realização da obra;

5.2.4.6.1 Não sendo possível a realização da Visita Técnica nos termos do edital, o licitante deverá apresentar declaração (**anexo XIII**) de que recebeu os documentos e tem



conhecimento de todas as informações e condições locais para o cumprimento das obrigações do objeto licitado.

6 DA PROPOSTA DE PREÇOS

6.1 A proposta de preço deverá ser apresentada em envelope lacrado e rubricado, trazendo em sua parte externa dizeres como os seguintes:

ENVELOPE Nº 02 - PROPOSTA COMERCIAL PROPONENTE: MUNICÍPIO DE PIMENTA/MG PROCEDIMENTO LICITATÓRIO Nº 030/2021 TOMADA DE PREÇOS Nº 002/2021
--

6.2 As propostas comerciais deverão ser datilografadas ou impressas, e entregues da seguinte forma:

6.2.1 Impressa em uma via, com suas páginas numeradas e rubricadas, e a última assinada pelo representante legal da empresa, sem emendas, acréscimos, borrões, rasuras, ressalvas, entrelinhas ou omissões, sob pena de desclassificação, salvo se, inequivocamente, tais falhas não acarretarem lesões a direito dos demais licitantes, prejuízo à administração ou não impedirem a exata compreensão de seu conteúdo;

6.2.1.1 **Deverá acompanhar a proposta de preços impressa uma Planilha de quantitativos e preços Unitários**, com preços em real, que poderá ser grafada em computador ou equivalente, apresentada em 1 (uma) via original devidamente assinada, respeitado o teto máximo de preços unitários e totais;

6.2.1.2 **Deverá acompanhar a proposta de preços impressa um Cronograma físico financeiro** que poderá ser grafado em computador ou equivalente, apresentada em 1 (uma) via original devidamente assinada;

6.2.1.3 **Deverá acompanhar a proposta de preços impressa a Planilhas de composições do detalhamento de encargos sociais e do BDI** que poderá ser grafada em computador ou equivalente, apresentada em 1 (uma) via original devidamente assinada, respeitado o teto máximo de preços unitários e totais;

6.3 Para a validade das propostas, as mesmas deverão obrigatoriamente, além dos requisitos exigidos no item 6.2.1, conterem:

6.3.1 Nome, número do CNPJ, endereço, e meios de comunicação à distância do licitante;

6.3.2 Prazo de validade da proposta não inferior a 60 (sessenta) dias, contados da data estipulada para a entrega dos envelopes;



MUNICÍPIO DE PIMENTA	
Folha	Visto

6.3.3 Conter a descrição detalhada dos itens e respectivos preços em valor unitário e total para o item/objeto da licitação, conforme modelo constante do Anexo VII, em moeda corrente nacional;

6.3.4 Prazo de execução do objeto, conforme estabelecido no Edital e no Anexo VI (Minuta do Contrato);

6.3.5 Condições de Pagamento, conforme estipulado no edital;

6.3.6 Para elaboração da proposta de preço, deverá ser observado o teto máximo para preços unitários e totais, definidos na Planilha Orçamentária de Custos anexo a este edital, não podendo a proposta de preços ultrapassar os valores unitários e totais, sob pena de desclassificação.

6.3.7 Declaração de que nos preços propostos encontram-se incluídos todos os tributos, encargos sociais, BDI e quaisquer outros ônus que porventura possam recair sobre o fornecimento/execução do objeto da presente licitação.

6.4 Uma vez abertas as propostas, não serão admitidos cancelamentos, retificações de preços, alterações ou alternativas nas condições/especificações estipuladas. Não serão consideradas as propostas que contenham entrelinhas, emendas, rasuras ou borrões que não estejam ressaltados.

6.5 Os critérios de julgamento e aceitabilidade da proposta são:

6.5.1 Será considerada mais vantajosa para a Administração e, conseqüentemente, classificada em primeiro lugar, a proposta que, satisfazendo a todas as exigências e condições deste edital, apresente o **MENOR PREÇO GLOBAL - VALOR MÁXIMO**;

6.5.2 Não serão aceitas propostas com preços excessivos ou manifestamente inexequíveis, assim considerada aquela que não venha a ter demonstrada sua viabilidade através de documentação comprobatória de que os custos são coerentes com os de mercado e que os coeficientes de produtividade são compatíveis com a execução do objeto.

6.5.3 Os preços unitários, subtotais e totais deverão ser expressos em reais, com até 02 (duas) casas decimais, sob pena de serem arredondados para baixo.

6.5.4 Os preços apresentados devem refletir os de mercado e compreender todas as despesas incidentes sobre o objeto licitado, tais como, impostos, tarifas, fretes, seguros etc.

6.5.5 Não serão aceitos preços que ofereçam vantagens baseadas nas ofertas dos demais concorrentes, os excessivos ou os inexequíveis.

6.5.6 O preço máximo para o objeto deste certame é o constante no preço da planilha orçamentária de referência, anexo do presente edital e será aferido na fase das propostas comerciais.

6.5.7 O ônus da prova da exequibilidade do preço incumbe ao autor da proposta, no prazo de 05 (cinco) dias contados da intimação.

7 DO PROCEDIMENTO

7.1 A licitação se procederá em três fases: protocolo, habilitação e proposta comercial.



MUNICÍPIO DE PIMENTA	
Folha	Visto

7.2 Em sessão pública, no dia, horário e local indicados neste Edital, a Comissão Permanente de Licitações, dará início aos trabalhos, pela seguinte forma:

7.2.1 PROTOCOLO DOS ENVELOPES – até as **08h30min** do dia **09/06/2021**, diretamente com o Presidente da CPL, **na sala de Licitações e Compras do Município de Pimenta/MG**, à Avenida JK, nº 396, Centro, na cidade de Pimenta/MG;

7.2.2 ENVELOPE 01 – (HABILITAÇÃO): A abertura dos envelopes relativos aos documentos de habilitação dar-se-á às **09h00min do dia 09/06/2021**, na sala de Licitações e Compras do Município de Pimenta/MG, à Avenida JK, nº 396, Centro, na cidade de Pimenta/MG;

7.2.3 ENVELOPE 02 – (PROPOSTA COMERCIAL): A abertura dos envelopes relativos às propostas comerciais **dar-se após encerrado a fase de habilitação, transcorrido o prazo para interposição de recursos**, especificado no Artigo 109 da Lei 8.666/93;

7.2.4 Observação: **Havendo desistência expressa de todos os licitantes, por qualquer meio hábil, relativo à interposição de recursos especificados no item anterior, a abertura dos envelopes das Propostas Comerciais dar-se imediatamente (após o julgamento dos Envelopes 01);** sendo que os trabalhos de abertura e julgamento (Envelopes 02) serão também realizados na Sala de Licitações e Cadastros do Município de Pimenta/MG, à Avenida JK, nº 396, Centro, na cidade de Pimenta/MG;

7.2.5 No caso de haver inabilitação de qualquer licitante, importará na preclusão do seu direito de participar das fases subsequentes, devolvendo-lhe o “Envelope 02”, devidamente lacrado;

7.2.6 A desistência do direito de interpor recursos deverá ser formalizada em declaração escrita, conjunta ou individual, de todas as licitantes, ou ainda na própria Ata da Sessão, ou ainda poderá ser enviada junto à documentação de habilitação, **conforme Anexo II**;

7.2.7 No caso de empate entre duas ou mais propostas e, após obedecido o disposto do parágrafo 2º do Art. 45 da Lei 8.666/93, a classificação se fará, obrigatoriamente por sorteio, em ato público, para o qual todas as licitantes, através de seus representantes presentes, serão convocadas, vedado qualquer outro processo;

7.2.8 Das reuniões para análise dos Envelopes 01 e 02, lavrar-se ata (s) circunstanciada (s), na (s) qual (s) serão consignadas eventuais reclamações, impugnações ou protestos interpostos por qualquer das licitantes, relativamente à outra(s) licitante(s) ou ao processamento da licitação, que poderão ser decididas de plano pela Comissão, sendo que a (s) ata (s) será assinada pela Comissão, pelas licitantes através de seus representantes e por quem mais interessar;



MUNICÍPIO DE PIMENTA	
Folha	Visto

7.2.9 Os representantes das licitantes poderão examinar e analisar a documentação da habilitação e proposta comercial das demais licitantes;

7.2.10 A Comissão, no ato do julgamento das Propostas Comerciais, poderá solicitar, por escrito, esclarecimentos sobre a proposta de um ou mais licitantes, afim de real entendimento, prevalecendo sempre o que o licitante esclarecer por escrito.

8 DOS RECURSOS ADMINISTRATIVOS

8.1 Dos atos da Administração cabem recursos nos termos do Art. 109 da Lei 8.666/93.

9 DA CONVOCAÇÃO PARA CONTRATAÇÃO

9.1 A Administração convocará regularmente o interessado para assinar o termo de contrato, conforme o caso, dentro do prazo de dois dias úteis, sob pena de decair o direito à contratação, sem prejuízo das sanções previstas no art. 81 da Lei n. 8.666/93 e deste edital.

9.1.1 Para assinatura do contrato, o licitante vencedor deverá apresentar **Planilha (s) de composição (s) de custo (s) unitário (s) de cada item da planilha bem como Planilha do detalhamento de encargos sociais e do BDI e Cronograma Físico Financeiro** nos termos da Súmula nº 258 do TCU com a observância dos critérios e exigências legais em todos os documentos apresentados.

10 DAS SANÇÕES ADMINISTRATIVAS

10.1 As licitantes que direta ou indiretamente retirarem sua proposta comercial, seja integral ou parcialmente, sem motivo justo decorrente de fato superveniente e aceito pela Presidente da Comissão Permanente de Licitação, incorrerão em multa equivalente à 10% do valor de sua proposta comercial.

10.2 Os licitantes vencedores que, convocados para assinatura do Contrato, dentro do prazo estabelecido no instrumento convocatório, não assinarem o respectivo instrumento jurídico, estarão sujeitos à aplicação de multa equivalente à 10% do valor adjudicado.

10.3 Incorrem na mesma penalidade do item anterior, o adjudicatário que, na data de assinatura do instrumento jurídico respectivo, deixar de cumprir exigências e condições específicas para a celebração do ato.

10.4 Aos fornecedores que descumprirem total ou parcialmente os Contratos celebrados com a Administração Pública Municipal, e aos licitantes que cometam atos visando a frustrar os objetivos da licitação, serão aplicadas as sanções legais:

10.4.1 Ficam estabelecidos os seguintes percentuais de multas, aplicáveis quando do atraso injustificado na execução do contrato, nos termos do Art. 86 da Lei 8.666/93:



MUNICÍPIO DE PIMENTA	
Folha	Visto

10.4.1.1 0,3% (três décimos por cento) por dia de atraso na execução do objeto, ou por dia de atraso no cumprimento de obrigação contratual, até o 30º (trigésimo) dia, calculados sobre o valor do fornecimento ou serviço não realizado, ou sobre a etapa do cronograma físico de obras não cumprido, **por ocorrência**;

10.4.1.2 10% (dez por cento) sobre o valor do contrato, no caso de atraso superior a 30 (trinta) dias na execução do objeto ou no cumprimento de obrigação contratual, calculados sobre o valor do fornecimento ou serviço não realizado, ou sobre a etapa do cronograma físico de obras não cumprido, por ocorrência, que poderá ser aplicado com a rescisão contratual.

10.5 Ficam estabelecidas as seguintes sanções e percentuais de multas, aplicáveis quando do descumprimento de cláusulas contratuais, obrigações assumidas e/ou atraso injustificado na execução do contrato, nos termos do Art. 87 da Lei 8.666/93:

10.5.1 Advertência: comunicação formal ao fornecedor, advertindo sobre o descumprimento de cláusulas contratuais e outras obrigações assumidas e, conforme o caso, em que se confere prazo para a adoção das medidas corretivas cabíveis;

10.5.2 Multa: deverá ser prevista no instrumento convocatório e/ou no contrato, observados os seguintes limites máximos:

10.5.2.1 0,3 % (três décimos por cento) por dia, até o trigésimo dia de atraso, sobre o valor do fornecimento ou serviço não realizado, ou sobre a etapa do cronograma físico de obras não cumprido;

10.5.2.2 10 % (dez por cento) sobre o valor total ou parcial da obrigação não cumprida, acrescido da multa constante da alínea "a" do inciso II do artigo 20 do Decreto Municipal nº 1.672/2016, com o conseqüente cancelamento da nota de empenho ou documento equivalente.

10.5.3 Suspensão temporária de participação em licitação e impedimento de contratar com a Administração, por prazo não superior a 2 (dois) anos;

10.5.4 Declaração de inidoneidade para licitar ou contratar com a Administração Pública, enquanto perdurarem os motivos determinantes da punição ou até que seja promovida a reabilitação perante a própria autoridade que aplicou a penalidade, que será concedida sempre que o contratado ressarcir a Administração pelos prejuízos resultantes e depois de decorrido o prazo da sanção aplicada com base no inciso anterior.

10.6 Aplica-se no que couber, além das sanções do Decreto 1.672/16, as sanções administrativas previstas na Seção II, Capítulo IV da Lei 8.666/93, bem como as penalidades previstas Seção III, Capítulo IV da Lei 8.666/93.



MUNICÍPIO DE PIMENTA

ESTADO DE MINAS GERAIS

CNPJ Nº.: 16.725.962/0001-48

Email: licitapta2@gmail.com

MUNICÍPIO DE PIMENTA	
Folha	Visto

10.7 A aplicação das sanções previstas neste edital não exclui a possibilidade da aplicação de outras, previstas na lei 8.666/93, inclusive a responsabilização da licitante vencedora por eventuais perdas e danos causados à Administração.

10.8 A multa deverá ser recolhida aos cofres públicos do Município de Pimenta, via Setor de Tributação, no prazo máximo de 10 (dez) dias corridos, a contar da data de recebimento da notificação enviada pelo Município de Pimenta.

10.9 O valor da multa poderá ser descontado na nota fiscal ou crédito existente no Município de Pimenta, em favor da licitante vencedora, sendo que, caso o valor da multa seja superior ao crédito existente, a diferença será cobrada na forma da lei.

10.10 A vencedora que convocada dentro do prazo de validade de sua proposta não celebrar o contrato, deixar de entregar a documentação exigida ou apresentar documentação falsa exigida, ensejar o retardamento da execução do objeto desta licitação, não mantiver a proposta, falhar ou fraudar a execução da ata de registro de preços ou do contrato, comportar-se de modo inidôneo, ou cometer fraude fiscal, ficará impedida de licitar e contratar com o Município de Pimenta e será descredenciada do CRC Municipal, pelo período de 05 anos, se credenciada for, sem prejuízo das multas previstas neste edital e nas demais cominações legais cabíveis, inclusive as penalidades previstas no Decreto 1.672/2016.

10.11 A CONTRATADA que descumprir suas obrigações referentes aos encargos trabalhistas, previdenciários, fiscais e comerciais resultantes da execução do contrato assumido com terceiro para a execução do objeto do contrato, tendo em vista a responsabilidade solidária prevista no § 2º, art. 71 da Lei 8666/93⁷, inciso V, da Súmula 331 do TST⁸ e entendimento do TCU⁹ e STJ¹⁰, poderão ter o contrato rescindindo com a consequente retenção do pagamento para resguardar os cofres públicos, além da aplicação das sanções legais cabíveis.

10.12 As sanções previstas neste Capítulo poderão ser aplicadas cumulativamente ou não, de acordo com a gravidade da infração, facultada ampla defesa a CONTRATADA, no prazo de 05 (cinco) dias úteis a contar da intimação do ato.

11 DO PAGAMENTO, DA RUBRICA ORÇAMENTÁRIA E DO REAJUSTE

⁷ Art. 71, § 2º Lei 8.666/93. (...) A Administração Pública responde solidariamente com o contratado pelos encargos previdenciários resultantes da execução do contrato, nos termos do [art. 31 da Lei nº 8.212, de 24 de julho de 1991](#).

⁸ Súmula nº 331 do TST - CONTRATO DE PRESTAÇÃO DE SERVIÇOS. LEGALIDADE (nova redação do item IV e inseridos os itens V e VI à redação) - Res. 174/2011, DEJT divulgado em 27, 30 e 31.05.2011.

⁹ TCU: Acórdão nº 1.009/2011-Plenário. Acórdão nº 947/2010-Plenário. Acórdão nº 3.961/2010-1ª Câmara. Acórdão nº 4.248/2011-1ª Câmara.

¹⁰ ADMINISTRATIVO. CONTRATO ADMINISTRATIVO DE PRESTAÇÃO DE SERVIÇO. ESTADO. RESPONSABILIDADE PELO PAGAMENTO DOS ENCARGOS. IMPOSSIBILIDADE. ART. 71, §1º, DA LEI N. 8.666/93. CONSTITUCIONALIDADE. RETENÇÃO DE VERBAS DEVIDAS PELO PARTICULAR. LEGITIMIDADE. (REsp 1241862/RS, Rel. MIN. MAURO CAMPBELL MARQUES, SEGUNDA TURMA, julgado em 28/06/2011, De 03/08/2011)



MUNICÍPIO DE PIMENTA

ESTADO DE MINAS GERAIS

CNPJ Nº.: 16.725.962/0001-48

Email: licitapta2@gmail.com

MUNICÍPIO DE PIMENTA	
Folha	Visto

11.1 O Município de Pimenta/MG pagará à licitante vencedora o valor constante na sua proposta de preços, nestes já consideradas todas as despesas (materiais e mão de obra, impostos, tarifas, taxas, etc).

11.2 Para as despesas decorrentes da presente licitação serão utilizados recursos próprios do município e recursos do FUNDEB, consignados no orçamento vigente nas seguintes rubricas orçamentárias:

Ficha: 161 - 02.04.01.12.361.0004.1009.4.4.90.51.00 – Fonte de Recurso 1.01.00

Ficha: 274 - 02.04.02.12.361.0007.1014.4.4.90.51.00 – Fonte de Recurso 1.19.00

Ficha: 695 - 02.07.02.08.122.0011.1029.4.4.90.51.00 – Fonte de Recurso 1.00.00

11.3 O pagamento será realizado parcelado, de acordo com as medições realizadas, no prazo de até 10 (dez) dias úteis após a aprovação do Boletim de Medição e emissão da respectiva Nota Fiscal.

11.4 Todos os pagamentos serão realizados mediante apresentação de Nota(s) Fiscal(s) e consequente aceitação da(s) mesma(s). As notas fiscais deverão ser emitidas após a aprovação do Boletim de Medição.

11.5 Caso verifique irregularidades na emissão da(s) Nota(s) Fiscal(s), será feita a devolução e solicitada outra(s) Nota(s) Fiscal(s), ficando, sem qualquer custo adicional para a Contratante que prorrogará o prazo de pagamento proporcionalmente à sua regularização.

11.6 A Nota Fiscal de prestação de serviços, objeto desta licitação, deverá ser emitida em nome do Município de Pimenta/MG, pessoa jurídica inscrita no CNPJ sob o nº 16.725.962/0001-48.

11.7 No valor está incluso todos os custos com todos as despesas com maquinários e mão-de-obra necessários para a execução da obra, bem como todos os encargos que porventura possa recair sobre a execução dos serviços, objeto deste contrato.

11.8 O Município de Pimenta/MG pagará à licitante vencedora o valor constante na sua proposta de preços, nestes já consideradas todas as despesas (mão de obra, impostos, tarifas, taxas etc).

11.9 O preço da presente, será fixo e irrevogável.

12 DAS DISPOSIÇÕES REFERENTES À LEI COMPLEMENTAR 123/2006

12.1 Da identificação da microempresa ou EPP:

12.1.1 Para usufruir do tratamento diferenciado e favorecido previsto na Lei Complementar n.º 123/2006, deverá apresentar a seguinte documentação:

12.1.1.1 Declaração formal, sob as penas da Lei acompanhada de Declaração de Enquadramento de ME ou EPP, conforme o caso,



MUNICÍPIO DE PIMENTA	
Folha	Visto

devidamente registrada e arquivada na respectiva Junta Comercial, datada no máximo de 60 dias, ou,

12.1.1.2 Declaração formal, sob as penas da Lei acompanhada da Certidão Simplificada expedida pela Junta Comercial do Estado, datada no máximo de 60 dias, ou,

12.1.1.3 Declaração formal, sob as penas da Lei acompanhada da Declaração de microempreendedor individual, datada no máximo de 60 dias, ou ainda;

12.1.1.4 Declaração formal, sob as penas da Lei acompanhada do documento legal hábil a comprovar a condição ME ou EPP, datada no máximo de 60 dias.

12.1.1.5 A não entrega da documentação para a **identificação da microempresa ou Empresa de Pequeno Porte** indicará que a licitante optou por não utilizar os benefícios previstos na LC n.º 123, de 2006.

12.2 Dos benefícios referentes ao empate:

12.2.1 No caso de equivalência dos valores apresentados pelas microempresas e empresas de pequeno porte ou equivalentes será realizado sorteio entre elas.

12.3 Dos benefícios referentes à regularidade fiscal:

12.3.1 As microempresas e empresas de pequeno porte deverão apresentar toda a documentação exigida para efeito de comprovação de regularidade fiscal, mesmo que esta apresente alguma restrição.

12.3.2 No caso da licitante ser uma microempresa ou uma empresa de pequeno porte e apresentar restrições na comprovação da regularidade fiscal lhe serão assegurado o prazo de 05 (cinco) dias úteis, a partir de sua declaração como licitante vencedora do certame, prorrogável por igual período, a critério da Administração Pública, para regularização da documentação.

12.3.3 A não regularização da documentação no prazo previsto implicará decadência do direito à contratação, sem prejuízo das sanções previstas no art. 81 da Lei nº 8.666/93, sendo facultado à Administração convocar as licitantes remanescentes, na ordem de classificação, para a assinatura do respectivo Contrato, ou revogar a licitação.

13 DA LEGISLAÇÃO APLICÁVEL

13.1 O Edital da presente licitação pública reger-se-á, principalmente, pelos comandos legais seguintes:



MUNICÍPIO DE PIMENTA

ESTADO DE MINAS GERAIS

CNPJ Nº.: 16.725.962/0001-48

Email: licitapta2@gmail.com

MUNICÍPIO DE PIMENTA	
Folha	Visto

- 13.1.1 Lei nº 8.666/1993 e alterações posteriores - Lei de Licitações;
- 13.1.2 Lei Complementar nº 123/2006 e alterações posteriores;
- 13.1.3 Artigos 177, 178, 179 e 180 da Lei 14.133/2021;
- 13.1.4 Lei nº 13.726/18;
- 13.1.5 Demais exigências legais aplicadas à licitações e contratos.

14 DA PUBLICIDADE

14.1 O aviso deste certame será publicado no Diário oficial de Minas Gerais - IOF, Jornal Diário de Grande Circulação Estadual e Jornal de Circulação no Município, como também, no quadro de avisos do Município de Pimenta/MG e disponibilizado por meio eletrônico através do site oficial www.pimenta.mg.gov.br/portalprefeitura/

15 DAS IMPUGNAÇÕES E ESCLARECIMENTOS AO EDITAL

15.1 Dos pedidos de esclarecimentos:

15.1.1 Os pedidos de esclarecimentos referentes a este procedimento poderão ser enviados ao Presidente da Comissão de Licitação, em até 02 (dois) dias úteis anteriores à data fixada para a abertura da sessão pública, para o meio eletrônico – licitapta2@gmail.com e/ou ainda protocolados diretamente na Sede da Prefeitura Municipal;

15.2 Das impugnações:

15.2.1 Até 05 (cinco) dias úteis antes da data fixada para abertura dos envelopes de habilitação, qualquer cidadão poderá impugnar o ato convocatório respectivo e até o segundo dia útil que anteceder a data fixada para abertura dos envelopes de habilitação, qualquer licitante poderá impugnar o ato convocatório respectivo, mediante registro da petição impugnatória junto ao Departamento de Compras e Licitações no Prédio da prefeitura Municipal ou preferencialmente, poderá ser enviada para o endereço eletrônico licitapta2@gmail.com;

15.2.2 A Administração Municipal julgará e responderá a impugnação no prazo e termos legais.

16 CAUÇÃO E GARANTIA DO CONTRATO

16.1 Para garantia do contrato, deverá o vencedor prestar garantia de 5% (cinco por cento) do valor deste, a preços iniciais, sob pena de decair o direito à contratação.

16.1.1 A caução inicial será reforçada durante a execução dos serviços contratados, de forma a totalizar sempre 5% (cinco por cento) do valor vigente do contrato (preços iniciais mais aditivos e reajustamentos se houver).



MUNICÍPIO DE PIMENTA	
Folha	Visto

16.1.2 A garantia e seus reforços poderão ser realizados em uma das seguintes modalidades:

16.1.2.1 Caução em dinheiro ou título da dívida pública;

16.1.2.1.1 No caso de opção por caução em dinheiro, o interessado deverá procurar a Tesouraria do Município de Pimenta/MG, para obter instruções de como efetuar-la.

16.1.2.1.2 No caso de opção pelo Título da Dívida Pública, este deverá estar acompanhado de laudo de avaliação da Secretaria do Tesouro Nacional, no qual esta informará sobre a exequibilidade, valor e prazo de resgate, taxa de atualização, condições de resgate.

16.1.2.2 Seguro garantia;

16.1.2.2.1 No caso da opção pelo seguro garantia o mesmo será feito mediante entrega da competente apólice emitida por entidade em funcionamento no País, e em nome do Município de Pimenta/MG, cobrindo o risco de quebra do contrato, pelo prazo da duração do contrato, devendo a contratada providenciar sua prorrogação, por toda a duração do contrato, independente de notificação do Município de Pimenta/MG, sob pena de rescisão contratual.

16.1.2.3 Carta de fiança bancária, conforme minuta constante do edital;

16.1.2.3.1 No caso de fiança bancária, esta deverá ser a critério da licitante, fornecida por um banco localizado no Brasil, pelo prazo da duração do contrato, devendo a contratada providenciar sua prorrogação, por toda a duração do contrato, independente de notificação do Município de Pimenta/MG, sob pena de rescisão contratual, ressalvados os casos em que a duração do contrato for inferior ao prazo acima estipulado, quando deverá a caução ser feita pelo prazo contratual. Durante o período em que o contrato se encontre oficialmente paralisado ou suspenso não poderá ser exigida a prorrogação das fianças bancárias.

16.2 A garantia prestada será restituída após o recebimento definitivo da obra.



MUNICÍPIO DE PIMENTA	
Folha	Visto

16.3 O contratado é responsável pelos encargos trabalhistas, previdenciários, fiscais e comerciais resultantes da execução do contrato.

16.4 A emissão da **Ordem de serviço** fica condicionada à apresentação da caução do contrato.

18 DAS DISPOSIÇÕES FINAIS

18.1 A participação nesta licitação implica em plena aceitação dos termos e condições deste edital e seus anexos.

18.2 As regras do presente certame serão sempre interpretadas em favor da ampliação da disputa, desde que não comprometam o interesse da Administração, a finalidade e a segurança da contratação.

18.3 O adjudicatário obriga-se a aceitar, nas mesmas condições da proposta, os acréscimos ou supressões do valor inicial atualizado do objeto da presente licitação, nos termos do art. 65 da Lei nº 8.666/93.

18.4 Todos os representantes das licitantes deverão permanecer na sessão até a conclusão dos procedimentos, inclusive assinando a ata respectiva.

18.5 Não serão considerados motivos para desclassificação, simples omissões ou erros formais na proposta ou da documentação, desde que sejam irrelevantes e não prejudiquem o processamento da licitação e o entendimento da proposta, e que não firam os direitos das demais licitantes.

18.6 A cada licitante que participar do certame será permitido somente um representante para se manifestar em nome do representado, desde que autorizado por documento de habilitação legal, vedada a participação de qualquer interessado representando mais de um licitante. Referido representante poderá ser acompanhado por outras pessoas, que poderão assessorá-lo, sendo vedada a manifestação de qualquer natureza por essas outras pessoas.

18.7 Não se admitirá posterior complementação da documentação.

18.8 Os documentos apresentados na licitação poderão ser apresentados através de qualquer processo de cópia¹¹, desde que autenticados por cartório competente, ou por cópias juntamente com as originais, e que, após devidamente comprovadas pelo presidente da Comissão ou seus membros, farão parte do processo licitatório.

18.8.1 A apresentação de documento (s) em cópia sem autenticação por uma das formas indicadas acima ensejará a invalidação do (s) mesmo (s);

18.8.2 O (s) documento apresentado (s) em cópia sem autenticação constará dos autos, porém será desconsiderado para fins de

¹¹ Nota Explicativa: aplicável no que couber, os preceitos da Lei 13.726/2018.



MUNICÍPIO DE PIMENTA	
Folha	Visto

credenciamento, classificação ou habilitação de representante ou licitante;

18.9 Todos os documentos apresentados deverão estar em nome da licitante, com o número do CNPJ e, preferencialmente, com endereço respectivo, devendo ser observado o seguinte:

18.9.1 Se a licitante for a matriz, todos os documentos deverão estar com o número do CNPJ da matriz, ou;

18.9.2 Se a licitante for a filial, todos os documentos deverão estar com o número do CNPJ da filial, exceto quanto à Certidão Negativa de Débito junto ao INSS, por constar no próprio documento que é válido para matriz e filiais, bem assim, quanto ao Certificado de Regularidade do FGTS, quando o licitante tenha o recolhimento dos encargos centralizado, devendo, desta forma, apresentar o documento comprobatório de autorização para a centralização, ou;

18.9.3 Se a licitante for a matriz e a prestadora dos serviços for a filial, os documentos deverão ser apresentados com o número de CNPJ da matriz e da filial, simultaneamente, e

18.9.4 Serão dispensados da apresentação de documentos com o número do CNPJ da filial aqueles documentos que, pela própria natureza, forem emitidos somente em nome da matriz;

18.10 O não atendimento de qualquer exigência ou condição deste edital quanto às condições de credenciamento, proposta de preços e habilitação, implicará na desclassificação ou inabilitação da licitante, conforme o caso.

18.11 As licitantes que iniciaram suas atividades no exercício corrente deverão, quando for exigido, em substituição ao Balanço Patrimonial, apresentar o Balanço de Abertura.

18.12 As licitantes classificadas como Microempresas e empresas de pequeno porte, não poderão, para fins da comprovação da qualificação econômica e financeira, substituir os balanços pela Declaração Anual de Imposto de Renda.

18.13 A não indicação pelos licitantes do critério de aferição da capacidade econômica e financeira exigida na fase de habilitação e, tendo o licitante apresentado apenas o Contrato Social, será entendido que o mesmo optou tacitamente pela comprovação do capital social mínimo.

18.14 A não indicação pelos licitantes do critério de aferição da capacidade econômica e financeira exigida na fase de habilitação e, tendo o licitante apresentado o balanço patrimonial, será entendido que o mesmo optou tacitamente pela comprovação do patrimônio líquido.

18.15 No caso de divergência entre o valor numérico e o por extenso informado pela licitante, prevalecerá este último.

18.16 As empresas poderão remeter os envelopes por correio ou outro meio semelhante, com aviso de recebimento, desde que sejam recebidos no prazo



MUNICÍPIO DE PIMENTA

ESTADO DE MINAS GERAIS

CNPJ Nº.: 16.725.962/0001-48

Email: licitapta2@gmail.com

MUNICÍPIO DE PIMENTA	
Folha	Visto

previsto neste edital, não se responsabilizando o Município pela eventual perda dos prazos estipulados ou pela entrega em local diferente e pessoa diversa do setor de licitação e presidente da comissão, respectivamente.

18.16.1 O Município não se responsabilizará por envelopes entregues a secretárias, recepcionistas ou em qualquer outra repartição do órgão, que não seja o Setor de Licitações ficando a cargo do licitante a confirmação do recebimento.

18.17 Reserva-se o Município de Pimenta a faculdade de revogar, por razões de interesse público, ou anular, por ilegalidade a presente licitação, bem como, o direito de adiá-la ou prorrogar o prazo para o recebimento e/ou abertura das propostas, descabendo em tais casos qualquer indenização às licitantes.

18.18 Será dada vista aos proponentes interessados tanto das Propostas Comerciais como dos Documentos de Habilitação apresentados na sessão.

18.19 É facultado ao Presidente da Comissão ou à Autoridade Superior em qualquer fase do julgamento promover diligência destinada a esclarecer ou complementar a instrução do processo e a aferição do ofertado, bem como solicitar a Órgãos competentes a elaboração de pareceres técnicos destinados a fundamentar as decisões.

18.20 É vedado ao licitante retirar sua proposta ou parte dela após a abertura da sessão de licitação.

18.21 É vedado à contratada subcontratar total ou parcialmente o objeto do contrato.

18.22 O (s) contrato (s) oriundo desta licitação vigorará por um período de 06 (seis) meses, podendo ser prorrogado nos termos da Lei **8.666/93**.

18.23 A Obra, objeto desta licitação terá o prazo de execução de 04 (quatro) meses conforme cronograma físico financeiro, podendo ser prorrogado nos termos da Lei **8.666/93**.

18.24 Aplica-se no que couber, a esta licitação e ao (s) contrato (s) que dela se originar, os mandamentos previstos no Decreto 7.983/2013 sendo que a assinatura do (s) contrato (s) implica a concordância da contratada com a adequação de todos os projetos anexos ao instrumento convocatório a que se vincula o ajuste, a qual aquiesce que eventuais alegações de falhas ou omissões em qualquer das peças, orçamentos, plantas, especificações, memoriais e estudos técnicos preliminares dos projetos não poderão ultrapassar, no seu conjunto, a dez por cento do valor total do contrato, nos termos do art. 13, II do Decreto nº 7.983, de 2013.

18.25 No caso de aditamento do (s) contrato (s) originados desta licitação, a formação do preço no (s) aditivo (s) deverão contar com orçamento específico detalhado em planilhas elaboradas pelo município na forma prevista no Capítulo



MUNICÍPIO DE PIMENTA

ESTADO DE MINAS GERAIS

CNPJ Nº.: 16.725.962/0001-48

Email: licitapta2@gmail.com

MUNICÍPIO DE PIMENTA	
Folha	Visto

II do Decreto nº 7.983, de 2013, mantidos os limites previstos no § 1º do art. 65 da Lei nº 8.666, de 1993.

18.26 Os casos omissos e dúvidas com relação a presente licitação e a este EDITAL serão resolvidos pela Comissão Permanente de Licitações.

18.27 Informações adicionais poderão ser prestadas pelo telefone (37) 3324-1057, de segunda a sexta-feira, no horário de 9h às 17h, ou pelo e-mail: licitapta2@gmail.com.

Pimenta/MG, 12 de maio de 2021.

Allysson José Ribas de Oliveira

Presidente da Comissão Permanente de Licitação



MUNICÍPIO DE PIMENTA	
Folha	Visto

ANEXO I

MODELO DE DECLARAÇÃO

CONHECIMENTO DOS TERMOS DO PROJETO E LOCAL DA OBRA

Licitação: Tomada de Preços nº 002/2021
Procedimento Licitatório nº 030/2021

Eu _____, pessoa física inscrita no CPF sob o nº _____, RG nº _____ e CREA e/ou CAU nº _____, Responsável Técnico da empresa _____, pessoa jurídica inscrita no CNPJ _____ com sede administrativa na _____, nº _____, bairro _____, cidade de _____/_____,

DECLARO QUE recebemos os documentos e temos conhecimento de todas as informações e condições locais para o cumprimento das obrigações do objeto licitado, caso o objeto da licitação venha a ser contratado com nossa empresa, cumprindo as exigências da Visita Técnica para a participação da licitação.

Por ser verdade, firmo a presente.

Local e data

Assinatura do representante legal
Carimbo de CNPJ



MUNICÍPIO DE PIMENTA	
Folha	Visto

ANEXO II

MODELO DE TERMO DE DESISTÊNCIA RECURSAL

Procedimento Licitatório: nº 030/2021.

Modalidade Tomada de Preços: nº 002/2021

A empresa _____, inscrita no CNPJ nº _____, por seu representante legal o Sr. (a) _____, portador da cédula de identidade nº _____ e do CPF nº _____, vem através deste, **renunciar** expressamente a eventual direito de recurso administrativo quanto à decisão na fase de habilitação e **autoriza** a imediata abertura dos envelopes referente às Propostas Comerciais, bem como a competente adjudicação e homologação do processo licitatório.

Por ser verdade, firmamos a presente.

Local e data

Declaração Optativa: Ressaltamos que a desistência do prazo recursal não é obrigatória, pelo contrário, constitui uma prerrogativa para o fornecedor/licitante participante.



MUNICÍPIO DE PIMENTA

ESTADO DE MINAS GERAIS

CNPJ Nº.: 16.725.962/0001-48

Email: licitapta2@gmail.com

MUNICÍPIO DE PIMENTA	
Folha	Visto

ANEXO III

MODELO DE DECLARAÇÃO NÃO EMPREGA MENOR DE DEZOITO ANOS

EMPREGADOR PESSOA JURÍDICA

PROCEDIMENTO LICITATÓRIO: Nº 030/2021.

MODALIDADE: TOMADA DE PREÇOS: Nº 002/2021

A _____, inscrita no CNPJ sob o nº _____, com sede à _____, neste ato representada por _____, inscrito no CPF sob o nº _____ e RG nº _____ SSP/_____, (nacionalidade) _____, (estado civil) _____, (profissão) _____ residente a _____, **DECLARA** para fins do disposto no Inciso V do Art. 27 da Lei 8.666/93, acrescido pela Lei 9.854/99, que não emprega menor de dezoito anos em trabalho noturno, perigoso ou insalubre e não emprega menor de dezesseis anos.

Ressalva:

Emprega menor, a partir de quatorze anos, na condição de aprendiz:

- () Sim
() Não

Local e data

Assinatura de representante legal
Carimbo de CNPJ



MUNICÍPIO DE PIMENTA	
Folha	Visto

ANEXO IV

DECLARAÇÃO DE INEXISTÊNCIA DE FATO IMPEDITIVO DA HABILITAÇÃO

PROCEDIMENTO LICITATÓRIO: Nº 030/2021.

MODALIDADE: TOMADA DE PREÇOS: Nº 002/2021

Declaro, sob as penas da lei, a inexistência de fatos impeditivos que obstaculizem a habilitação no **Tomada de Preços nº 002/2021**, da empresa _____, inscrita no CNPJ sob o nº _____, com sede à _____, neste ato representada por _____, inscrito no CPF sob o nº _____ e RG nº _____ SSP/_____, (nacionalidade) _____, (estado civil) _____, (profissão) _____ residente a _____.

Por ser verdade, firmo a presente.

Local e data

**Assinatura de representante legal
Carimbo de CNPJ**



MUNICÍPIO DE PIMENTA

ESTADO DE MINAS GERAIS

CNPJ Nº.: 16.725.962/0001-48

Email: licitapta2@gmail.com

MUNICÍPIO DE PIMENTA	
Folha	Visto

ANEXO V

MODELO DE DECLARAÇÃO DE ENQUADRAMENTO Lei Complementar n.º 123/2006

PROCEDIMENTO LICITATÓRIO: Nº 030/2021.

MODALIDADE: TOMADA DE PREÇOS: Nº 002/2021

A _____, inscrita no CNPJ
sob o nº _____, com sede à
_____, neste ato representada por
_____, inscrito no CPF sob o nº
_____ e RG nº _____
SSP/_____, (nacionalidade) _____, (estado civil)
_____, (profissão) _____ residente a
_____, DECLARA, sob as penas da Lei,
para fins do disposto no Inciso III do Artigo 1º da Lei Complementar n.º 123, de
14 de dezembro de 2006, que *cumpr*e os requisitos estabelecidos em seu Artigo
3º e está apta a usufruir o tratamento favorecido estabelecido no Capítulo V –
Seção Única daquela Lei Complementar.

*Declaro ainda, que não existe qualquer impedimento entre os previstos nos
Incisos do §4º do Artigo 3º da Lei Complementar nº 123/2006.*

Por ser verdade, firmo a presente.

Local e data

**Assinatura de representante legal
Carimbo de CNPJ**

**ANEXO VI****MINUTA DE CONTRATO ADMINISTRATIVO**

CONTRATANTE: O MUNICÍPIO DE PIMENTA/MG, pessoa jurídica de direito público, inscrito no CNPJ sob o número 16.725.962/0001-48 com sede administrativa na Avenida JK, nº 396, na cidade de Pimenta – MG, neste ato representado pelo Prefeito, **Geovanio Gualberto Macedo**.

CONTRATADA:, inscrita no CNPJ sob o número com sede na, na cidade de, neste ato representada pelo seu sócio

CLÁUSULA PRIMEIRA**DAS DISPOSIÇÕES PRELIMINARES**

I. Este contrato tem como fundamento a Lei 8.666/93 e visa principalmente a promoção do desenvolvimento nacional sustentável e observará os princípios básicos da legalidade, da impessoalidade, da moralidade, da igualdade, da publicidade, da probidade administrativa, da vinculação ao instrumento convocatório e dos que lhes são correlatos.

II. O presente contrato reger-se-á por suas cláusulas e pelos preceitos do direito público, aplicando-lhe supletivamente, especialmente os casos omissos, o princípio da teoria geral dos Contratos e as disposições do direito privado.

III. Este contrato tem característica de **Execução Indireta** nos termos da Lei, e o tipo de execução é **Empreitada por Preço Global**.

IV. As partes acima identificadas têm, entre si, justo e acertado, o presente Contrato Administrativo, que se regerá pela Lei nº 8.666, de 21 de junho de 1993 e as cláusulas e condições descritas no presente, conforme Tomada de Preços nº **002/2021**, vinculando-se ao referido Edital.

CLÁUSULA SEGUNDA**DO OBJETO**

I. Contratação de Empresa Especializada, nos termos e especificações contidas no edital e seus anexos, nos termos do **Procedimento Licitatório nº xxx/2021, Tomada de Preços nº xxx/2021**.

II. Do detalhamento do objeto:

Item	Descrição da Obra	Prazo de execução	Valor
01	meses	R\$

CLÁUSULA TERCEIRA



MUNICÍPIO DE PIMENTA

ESTADO DE MINAS GERAIS

CNPJ Nº.: 16.725.962/0001-48

Email: licitapta2@gmail.com

MUNICÍPIO DE PIMENTA	
Folha	Visto

DO PRAZO

I. O contrato terá vigência por um período 06 (seis) meses, com termo inicial em ___/___/___ e termo final em ___/___/___, podendo ser prorrogado nos termos da Lei 8.666/93 e Legislações pertinentes.

CLÁUSULA QUARTA

DA EXECUÇÃO DO CONTRATO

I. Os serviços deverão ser executados nos termos do edital da **Tomada de Preços nº .../2021**, seus **Projeto (s), Memorial (s) Descritivo (s), Cronograma (s) Físico Financeiro e Planilha (s) Orçamentária (s)**, incluindo o fornecimento de **todo o material** e demais condições estabelecidas neste instrumento.

II. O prazo de execução da obra será de (.....) meses conforme definido no cronograma de execução aprovado.

III. São requisitos mínimos para prestação dos serviços o atendimento ao disposto nos artigos 28 a 30 da Lei Federal nº 8.666 de 21 de junho de 1993.

CLÁUSULA QUINTA

DO PREÇO E DA FORMA DE PAGAMENTO

I. A Contratante pagará à Contratada o valor global de **R\$.....(.....)**, no qual já estão inclusos todos os custos com maquinários e mão de obra, fretes, carga e descarga, bem como todos os encargos que por ventura possam recair sobre a execução do objeto, inclusive impostos, taxas, BDI e encargos trabalhistas.

II. O valor unitário é o constante na Planilha Orçamentária de Custo anexo da Proposta Comercial da licitação **Tomada de Preços nº/2021**.

III. O pagamento será efetuado parcelado, de acordo as medições realizadas, no prazo de até 10 (dez) dias úteis após a aprovação do Boletim de Medição, emissão da respectiva Nota Fiscal.

IV. Todos os pagamentos serão realizados mediante apresentação de Nota(s) Fiscal(s) e conseqüente aceitação da(s) mesma(s). As notas fiscais deverão ser emitidas após a aprovação do Boletim de Medição.

V. Caso verifique irregularidades na emissão da(s) Nota(s) Fiscal(s), será feita a devolução e solicitada outra(s) Nota(s) Fiscal(s), ficando, sem qualquer custo adicional para a Contratante que prorrogará o prazo de pagamento proporcionalmente à sua regularização.

VI. A Nota Fiscal de prestação de serviços, objeto desta licitação, deverá ser emitida em nome do Município de Pimenta/MG, pessoa jurídica inscrita no CNPJ sob o nº 16.725.962/0001-48.

VII. No valor está incluso todos os custos com todos os materiais, maquinários e mão-de-obra necessários para a execução da obra, bem como todos os encargos que porventura possa recair sobre a execução dos serviços, objeto deste contrato.

CLÁUSULA SEXTA

DO REAJUSTE



MUNICÍPIO DE PIMENTA	
Folha	Visto

I. O valor do presente contrato, será fixo e irrevogável.

CLÁUSULA SÉTIMA

DA DOTAÇÃO ORÇAMENTÁRIA

I. Para custear as despesas decorrentes do presente contrato serão utilizados recursos próprios do município e recursos do FUNDEB, consignados no orçamento vigente nas seguintes rubricas orçamentárias:

CLÁUSULA OITAVA

DAS OBRIGAÇÕES

I. Do Contratante

- a) Emitir a Nota de Empenho e proceder à assinatura do Contrato, nas condições estabelecidas neste Contrato;
- b) Proporcionar todas as facilidades indispensáveis à boa execução das obrigações contratuais;
- c) Exercer a fiscalização da execução e a gestão contratual por servidores especialmente designados, na forma prevista na Lei nº 8.666/93;
- d) Prestar as informações e os esclarecimentos atinentes ao objeto que venham a ser solicitados pela Contratada;
- e) Efetuar os pagamentos na forma e prazo estabelecidos no Contrato.

II. Da Contratada

- a) Apresentar para assinatura do contrato, Planilha Orçamentária com a composição unitária dos custos de todos os itens da planilha e o Cronograma Físico-Financeiro, propostos com a observância dos critérios e exigências legais.
- b) Dar plena e fiel execução ao contrato, respeitadas todas as cláusulas e condições estabelecidas neste Contrato;
- c) Coordenar, supervisionar e executar, sob sua exclusiva responsabilidade, a qualidade do objeto ora contratado, bem como, expressamente reconhecer e declarar que assume as obrigações decorrentes do contrato.
- g) Arcar com todos os encargos fixados pelas Leis Trabalhistas e Previdenciárias, para seus empregados/técnicos envolvidos na execução do objeto.
- h) Seguir toda a legislação vigente, em especial a CLT, no que diz respeito à segurança e higiene do trabalho.
- i) Manter, durante a execução do contrato, as condições de habilitação e qualificação exigidas para a contratação.
- j) Para emissão da Ordem de Serviço, deverá o vencedor prestar garantia de 5% (cinco por cento) do valor deste, a preços iniciais, sob pena de decair o direito à contratação.
 - 1.A garantia prestada pelo contratado lhe será restituída após a execução e o recebimento definitivo da obra.
 - 2.A garantia inicial será reforçada durante a execução dos serviços contratados, de forma a totalizar sempre 5% (cinco por cento) do valor vigente do contrato (preços iniciais mais aditivos e reajustamentos se houver).



MUNICÍPIO DE PIMENTA

ESTADO DE MINAS GERAIS

CNPJ Nº.: 16.725.962/0001-48

Email: licitapta2@gmail.com

MUNICÍPIO DE PIMENTA	
Folha	Visto

k) A garantia e seus reforços poderão ser realizados em uma das seguintes modalidades:

1. Caução em dinheiro ou título da dívida pública;

1.1 No caso de opção por caução em dinheiro, o interessado deverá seguir as orientações da Tesouraria do Município de Córrego Fundo/MG.

1.2 No caso de opção pelo Título da Dívida Pública, este deverá estar acompanhado de laudo de avaliação da Secretaria do Tesouro Nacional, no qual esta informará sobre a exequibilidade, valor e prazo de resgate, taxa de atualização, condições de resgate.

2. Seguro garantia;

2.1 No caso da opção pelo seguro garantia o mesmo será feito mediante entrega da competente apólice emitida por entidade em funcionamento no País, e em nome do Município de Córrego Fundo/MG, cobrindo o risco de quebra do contrato, pelo prazo da duração do contrato, devendo a contratada providenciar sua prorrogação, por toda a duração do contrato, independente de notificação do Município de Córrego Fundo/MG, sob pena de rescisão contratual.

3. Carta de fiança bancária;

3.1 No caso de fiança bancária, esta deverá ser a critério do licitante, fornecida por um banco localizado no Brasil, pelo prazo da duração do contrato, devendo a contratada providenciar sua prorrogação, por toda a duração do contrato, independente de notificação do Município de Córrego Fundo/MG, sob pena de rescisão contratual, ressalvados os casos em que a duração do contrato for inferior ao prazo acima estipulado, quando deverá a caução ser feita pelo prazo contratual. Durante o período em que o contrato se encontre oficialmente paralisado ou suspenso não poderá ser exigida a prorrogação das fianças bancárias.

l) A contratada é responsável pelos danos causados diretamente à Administração ou a terceiros, na forma do art. 70, da Lei nº 8.666/93, sendo a subcontratação irregular, causa de rescisão contratual nos termos do Art. 78, VI da Lei 8.666/93.

m) A contratada é responsável pelo salário integral dos empregados e demais despesas com vales e gratificações, EPI, uniformes, encargos trabalhistas, previdenciários, fiscais e comerciais resultantes da execução do contrato.

n) A contratada é responsável por **manter o diário de obras atualizado** nos termos das normas pertinentes.

o) A contratada é responsável por executar a obra em acordo com o cronograma apresentado e aprovado pela Administração.

p) A contratada é responsável por observar todas as normas legais e técnicas relativas ao objeto/objetivo contratado.

q) É obrigação da CONTRATADA responsabilizar-se, sob pena de retenção de pagamento, por todos os encargos trabalhistas, previdenciários, fiscais e comerciais resultantes da execução do contrato assumidos com terceiros para a execução do objeto do contrato tendo em vista a responsabilidade solidária prevista no § 2º, art. 71 da Lei 8666/93¹², inciso V, da Súmula 331 do TST¹³ e entendimento do TCU¹⁴ e STJ¹⁵ que privilegia inclusive, a retenção do pagamento.

¹² Art. 71, § 2º Lei 8.666/93. (...) A Administração Pública responde solidariamente com o contratado pelos encargos previdenciários resultantes da execução do contrato, nos termos do [art. 31 da Lei nº 8.212, de 24 de julho de 1991](#).

¹³ Súmula nº 331 do TST - CONTRATO DE PRESTAÇÃO DE SERVIÇOS. LEGALIDADE (nova redação do item IV e inseridos os itens V e VI à redação) - Res. 174/2011, DEJT divulgado em 27, 30 e 31.05.2011.

¹⁴ TCU: Acórdão nº 1.009/2011-Plenário. Acórdão nº 947/2010-Plenário. Acórdão nº 3.961/2010-1ª Câmara. Acórdão nº 4.248/2011-1ª Câmara.

¹⁵ ADMINISTRATIVO. CONTRATO ADMINISTRATIVO DE PRESTAÇÃO DE SERVIÇO. ESTADO. RESPONSABILIDADE PELO PAGAMENTO DOS ENCARGOS. IMPOSSIBILIDADE. ART. 71, §1º, DA LEI N. 8.666/93. CONSTITUCIONALIDADE. RETENÇÃO DE VERBAS DEVIDAS PELO PARTICULAR. LEGITIMIDADE. (REsp 1241862/RS, Rel. MIN. MAURO CAMPBELL MARQUES, SEGUNDA TURMA, julgado em 28/06/2011, DJe 03/08/2011)



MUNICÍPIO DE PIMENTA	
Folha	Visto

- r) A empresa/licitante vencedora se submete aos mandamentos previstos no Art. 13, II, do Decreto 7983/2013;
- s) A contratada se obriga à adequação de todos os projetos anexos ao instrumento convocatório e aquiesce que eventuais alegações de falhas ou omissões em qualquer das peças, orçamentos, plantas, especificações, memoriais e estudos técnicos preliminares dos projetos não poderão ultrapassar, no seu conjunto, a dez por cento do valor total do presente CONTRATO, nos termos do art. 13, II do Decreto nº 7.983, de 2013;
- t) No caso de aditamento, a formação do preço deverá contar com orçamento específico detalhado em planilhas elaboradas pela CONTRATANTE, na forma prevista no Capítulo II do Decreto nº 7.983, de 2013, mantidos os limites previstos no § 1º do art. 65 da Lei nº 8.666, de 1993.

CLÁUSULA NONA

DA RESCISÃO

I. A inexecução total ou parcial de quaisquer das cláusulas do presente, enseja a sua rescisão, com as consequências nele previstas, em lei ou regulamento, podendo este instrumento contratual firmado, ser rescindido de conformidade com o disposto nos artigos 77 a 80 da Lei no 8.666/93.

CLÁUSULA DÉCIMA

DA CLÁUSULA PENAL

- I. Aos fornecedores que descumprirem total ou parcialmente os Contratos celebrados com a Administração Pública Municipal, e aos licitantes que cometam atos visando a frustrar os objetivos da licitação, serão aplicadas as sanções legais:
- II. Ficam estabelecidos os seguintes percentuais de multas, aplicáveis quando do atraso injustificado na execução do contrato, nos termos do Art. 86 da Lei 8.666/93:
- a) 0,3% (três décimos por cento) por dia de atraso na execução do objeto, ou por dia de atraso no cumprimento de obrigação contratual, até o 30º (trigésimo) dia, calculados sobre o valor do fornecimento ou serviço não realizado, ou sobre a etapa do cronograma físico de obras não cumprido, **por ocorrência**;
 - b) 10% (dez por cento) sobre o valor do contrato, no caso de atraso superior a 30 (trinta) dias na execução do objeto ou no cumprimento de obrigação contratual, calculados sobre o valor do fornecimento ou serviço não realizado, ou sobre a etapa do cronograma físico de obras não cumprido, por ocorrência, que poderá ser aplicado com a rescisão contratual;
- III. Ficam estabelecidas as seguintes sanções e percentuais de multas, aplicáveis quando do descumprimento de cláusulas contratuais, obrigações assumidas e/ou atraso injustificado na execução do contrato, nos termos do Art. 87 da Lei 8.666/93:
- a) Advertência: comunicação formal ao fornecedor, advertindo sobre o descumprimento de cláusulas contratuais e outras obrigações assumidas e, conforme o caso, em que se confere prazo para a adoção das medidas corretivas cabíveis;
 - b) Multa: deverá ser prevista no instrumento convocatório e/ou no contrato, observados os seguintes limites máximos:



MUNICÍPIO DE PIMENTA

ESTADO DE MINAS GERAIS

CNPJ Nº.: 16.725.962/0001-48

Email: licitapta2@gmail.com

MUNICÍPIO DE PIMENTA	
Folha	Visto

1. 0,3 % (três décimos por cento) por dia, até o trigésimo dia de atraso, sobre o valor do fornecimento ou serviço não realizado, ou sobre a etapa do cronograma físico de obras não cumprido;
2. 10 % (dez por cento) sobre o valor total ou parcial da obrigação não cumprida, acrescido da multa constante da alínea "a" do inciso II do artigo 20 do Decreto Municipal nº 1.672/2016, com o consequente cancelamento da nota de empenho ou documento equivalente.

c) Suspensão temporária de participação em licitação e impedimento de contratar com a Administração, por prazo não superior a 2 (dois) anos;

d) Declaração de inidoneidade para licitar ou contratar com a Administração Pública, enquanto perdurarem os motivos determinantes da punição ou até que seja promovida a reabilitação perante a própria autoridade que aplicou a penalidade, que será concedida sempre que o contratado ressarcir a Administração pelos prejuízos resultantes e depois de decorrido o prazo da sanção aplicada com base no inciso anterior.

IV. Aplica-se no que couber, além das sanções do Decreto 1.672/16, as sanções administrativas previstas na Seção II, Capítulo IV da Lei 8.666/93, bem como as penalidades previstas Seção III, Capítulo IV da Lei 8.666/93.

V. A aplicação das sanções previstas neste contrato não exclui a possibilidade da aplicação de outras, previstas na lei 8.666/93, inclusive a responsabilização da licitante vencedora por eventuais perdas e danos causados à Administração.

VI. A multa deverá ser recolhida aos cofres públicos do Município de Pimenta, via Setor de Tributação, no prazo máximo de 10 (dez) dias corridos, a contar da data de recebimento da notificação enviada pelo Município de Pimenta.

VII. O valor da multa poderá ser descontado na nota fiscal ou crédito existente no Município de Pimenta, em favor da licitante vencedora, sendo que, caso o valor da multa seja superior ao crédito existente, a diferença será cobrada na forma da lei.

VIII. As sanções previstas neste contrato poderão ser aplicadas cumulativamente ou não, de acordo com a gravidade da infração, facultada ampla defesa a CONTRATADA, nos termos legais.

CLÁUSULA DÉCIMA PRIMEIRA

DA GARANTIA

I. O Município exigirá a garantia de 5% (cinco por cento) do valor deste, o que corresponde ao valor de R\$.....(.....), e no caso de aditivo, deverá a contratada completar a garantia de forma que a garantia perfaça 5% do valor do aditado atualizando e/ou renovando o prazo de vigência da garantia de acordo com a vigência do contrato/aditivo.

CLÁUSULA DÉCIMA SEGUNDA

DA PUBLICIDADE LEGAL

I. Incumbirá a CONTRATANTE providenciar a publicação deste instrumento, por extrato, no Diário Oficial, no prazo previsto na Lei nº 8.666/93.

CLÁUSULA DÉCIMA TERCEIRA

DAS DISPOSIÇÕES FINAIS:



MUNICÍPIO DE PIMENTA

ESTADO DE MINAS GERAIS

CNPJ Nº.: 16.725.962/0001-48

Email: licitapta2@gmail.com

MUNICÍPIO DE PIMENTA	
Folha	Visto

I. Fica eleito o foro da Comarca de Formiga/MG, para dirimir e solucionar quaisquer dúvidas oriundas do presente.

II. A Contratada tem pleno conhecimento de todos os itens e anexos expressos na **Tomada de Preços nº/2021**, a eles se obrigando como se neste estivessem transcritos, inclusive quanto á obrigatoriedade de manter, durante toda a execução do Contrato, em compatibilidade com as obrigações por ela assumidas, todas as condições de habilitação e qualificação exigidas na licitação, de acordo com o Art. 55, inc. XIII, da Lei 8.666/93 e suas alterações.

III. Acompanha este contrato como se neste estivesse transcrita, a Planilha Orçamentária com a composição unitária dos custos de todos os itens da planilha e o Cronograma Físico-Financeiro propostos com a observância dos critérios e exigências legais.

IV. O contratado se obriga a aceitar, nas mesmas condições da proposta, os acréscimos ou supressões do valor inicial atualizado do objeto do contrato, nos termos do art. 65 da Lei nº 8.666/93.

E por estarem justos e contratados, firmam o presente em duas vias de igual teor e forma, perante as duas testemunhas, para que produza seus efeitos legais.

Pimenta/MG, de de 2021.

MUNICÍPIO DE PIMENTA
CNPJ: 16.725.962/0001-48
GEOVANO GUALBERTO MACEDO - PREFEITO
CONTRATANTE

.....
CNPJ:
CONTRATADA

TESTEMUNHAS:

1 - _____

CPF:

2 - _____

CPF:



MUNICÍPIO DE PIMENTA

ESTADO DE MINAS GERAIS

CNPJ Nº.: 16.725.962/0001-48

Email: licitapta2@gmail.com

MUNICÍPIO DE PIMENTA	
Folha	Visto

ANEXO VII

MODELO DE PROPOSTA COMERCIAL

TOMADA DE PREÇOS nº 002/2021
PROCEDIMENTO LICITATÓRIO Nº 030/2021.
TIPO: MENOR PREÇO GLOBAL - VALOR MÁXIMO
RAZÃO SOCIAL:
CNPJ:
INSCR. ESTADUAL:
ENDEREÇO:
TELEFONE:
E-mail:

OBJETO:, nos termos do Procedimento Licitatório nº 030/2021, Tomada de Preços nº 002/2021.

Item	Descrição da Obra	Quant	BDI	Valor Unitário	Valor Total
1	Instalação de Forro em Placas de Gesso / AF_05/2017_P / Para Ambientes Residenciais / SINAPI 96109 / Com o Fornecimento de Todo Material e Mão de Obra / Conforme Projeto e Memorial Descritivo.	635,92			
2	Instalação de Placa Cimentícia em Viga Metálica / Com o Fornecimento de Todo Material e Mão de Obra / A ser Utilizado na Obra do Centro de Referência de Assistência Social (CRAS) Conforme Projeto e Memorial Descritivo.	21			
Valor Global – valor máximo					

VALOR TOTAL/GLOBAL DA PROPOSTA: R\$,.....
(.....)

Nos preços propostos estão inclusos todos os tributos, custos e despesas, encargos e incidências, diretos ou indiretos, inclusive BDI, IPI ou ICMS, ISSQN, IRRF se houver incidência, não importando a natureza, que recaiam sobre a execução da Obra, objeto da presente licitação, inclusive o fornecimento de todo o material e mão de obra inclusive as obrigações referentes aos encargos trabalhistas, previdenciários, fiscais e comerciais resultantes da execução do contrato assumido com terceiro para a execução do objeto do contrato, tendo em vista a responsabilidade solidária prevista no § 2º, art. 71 da Lei 8666/93¹⁶, inciso V, da Súmula 331 do TST¹⁷ e entendimento do TCU¹⁸ e STJ¹⁹ que no qual diz que os contratos poderão ser rescindidos com a consequente retenção do pagamento para resguardar os cofres públicos, além da aplicação das sanções legais cabíveis.

¹⁶ Art. 71, § 2º Lei 8.666/93. (...) A Administração Pública responde solidariamente com o contratado pelos encargos previdenciários resultantes da execução do contrato, nos termos do [art. 31 da Lei nº 8.212, de 24 de julho de 1991](#).

¹⁷ Súmula nº 331 do TST - CONTRATO DE PRESTAÇÃO DE SERVIÇOS. LEGALIDADE (nova redação do item IV e inseridos os itens V e VI à redação) - Res. 174/2011, DEJT divulgado em 27, 30 e 31.05.2011.

¹⁸ TCU: Acórdão nº 1.009/2011-Plenário. Acórdão nº 947/2010-Plenário. Acórdão nº 3.961/2010-1ª Câmara. Acórdão nº 4.248/2011-1ª Câmara.

¹⁹ ADMINISTRATIVO. CONTRATO ADMINISTRATIVO DE PRESTAÇÃO DE SERVIÇO. ESTADO. RESPONSABILIDADE PELO PAGAMENTO DOS ENCARGOS. IMPOSSIBILIDADE. ART. 71, §1º, DA LEI N. 8.666/93. CONSTITUCIONALIDADE. RETENÇÃO DE VERBAS DEVIDAS PELO PARTICULAR. LEGITIMIDADE. (Resp 1241862/RS, Rel. MIN. MAURO CAMPBELL MARQUES, SEGUNDA TURMA, julgado em 28/06/2011, DJe 03/08/2011)



MUNICÍPIO DE PIMENTA

ESTADO DE MINAS GERAIS

CNPJ Nº.: 16.725.962/0001-48

Email: licitapta2@gmail.com

MUNICÍPIO DE PIMENTA	
Folha	Visto

Prazo de execução:

Prazo de validade da proposta: (mínimo de 60 dias).

Declaramos que compõe esta proposta:

- a) **Planilha de Quantitativos** e Preços Unitários, respeitado o teto máximo de preços unitários e totais;
- b) **Cronograma** físico financeiro;
- c) **composições** de custos do detalhamento de encargos sociais e do BDI nos termos da súmula nº 258 do TCU;

Declaração de que se compromete a apresentar para assinatura do contrato, Planilha Orçamentária com a composição unitária dos custos de todos os itens da planilha com a observância dos critérios e exigências legais.

Declaramos que esta proposta, nos termos do Edital, é firme e concreta, não nos cabendo desistência após a fase de habilitação, na forma do art. 43, § 6º, da Lei 8.666/93 com suas alterações.

Local e data

Assinatura e Carimbo de CNPJ



MUNICÍPIO DE PIMENTA	
Folha	Visto

ANEXO VIII

MODELO DE DECLARAÇÃO DE DISPONIBILIDADE DE EQUIPAMENTOS E INSTALAÇÕES

LICITAÇÃO: TOMADA DE PREÇOS Nº 002/2021
PROCEDIMENTO LICITATÓRIO Nº 030/2021

_____, inscrita no CNPJ sob o nº _____, por intermédio de seu representante legal o Sr. _____, portador da Cédula de Identidade nº _____ e CPF nº _____, **DECLARA** para os devidos fins que tem disponibilidade dos equipamentos e instalações adequados para a Execução da Obra, objeto da Licitação Tomada de Preços nº 002/2021 conforme rol exemplificativo a seguir:

.....
.....
.....
.....
.....
.....
.....
.....
.....
.....

Por ser verdade, firmo a presente.

Local e data

Assinatura de representante legal
Carimbo de CNPJ



MUNICÍPIO DE PIMENTA	
Folha	Visto

ANEXO IX

MODELO DE DEMONSTRATIVO DA BOA SITUAÇÃO ECONÔMICO-FINANCEIRA

Município de Pimenta/MG
Comissão Permanente de Licitação
Licitação: Tomada de Preços nº 002/2021
Procedimento Licitatório nº 030/2021

Demonstrativo da Boa Situação Econômico-financeira exercício de 20....

1 - Índice de Liquidez Corrente (ILC) - Igual ou superior a 1,0 calculado pela fórmula:

$$ILC = \frac{AC}{PC}$$

2 - Índice Liquidez Geral (ILG) - Igual ou superior a 1,0 calculado pela fórmula:

$$ILG = \frac{AC + RLP}{PC + ELP}$$

3 - Solvência Geral - Igual ou maior a 1,0 calculado pela fórmula:

$$SG = \frac{AT}{PC + ELP}$$

Siglas:

AC= Ativo Circulante
PC=Passivo Circulante
RLP=Realizável a Longo Prazo
ELP=Exigível longo prazo
SG=Solvência Geral
AT=Ativo Total

Por ser verdade, firmo o presente.
Local e data

Assinatura de representante legal
Carimbo de CNPJ

Assinatura do Contador
Carimbo/Nº de CRC



MUNICÍPIO DE PIMENTA	
Folha	Visto

ANEXO X

MODELO DE DECLARAÇÃO

Licitação: Tomada de Preços nº 002/2021

Procedimento Licitatório nº 030/2021

A empresa _____, inscrita no CNPJ sob o nº _____, com sede à _____, DECLARA que:

a) Não possui no quadro de pessoal da empresa servidores públicos do Poder Executivo Municipal e/ou parentes dos membros da Comissão de Licitação, Pregoeiro (a) e Equipe de Apoio (que conduzem esse certame), exercendo funções técnicas, comerciais, de gerência, administração ou tomada de decisão;

b) Não é o autor do projeto, básico ou executivo, pessoa física ou jurídica e não é empresa responsável pela elaboração do projeto básico ou executivo ou da qual o autor do projeto seja dirigente, gerente, acionista ou detentor de mais de 5% (cinco por cento) do capital com direito a voto ou controlador, responsável técnico ou subcontratado;

c) não possui nenhuma das vedações do Art. 9º da Lei 8666/93.

Por ser verdade, firmo a presente.

Local e data

Assinatura e Carimbo de CNPJ



MUNICÍPIO DE PIMENTA	
Folha	Visto

ANEXO XI

MODELO DE DECLARAÇÃO DO RESPONSÁVEL TÉCNICO

Licitação: Tomada de Preços nº 002/2021

Procedimento Licitatório nº 030/2021

Eu _____, pessoa física inscrita no CPF sob o nº _____, RG nº _____ e CREA e/ou CAU nº _____, Responsável Técnico da empresa _____, pessoa jurídica inscrita no CNPJ _____ com sede administrativa na _____, nº ____, bairro _____, cidade de _____/_____, autorizo a inclusão do meu nome na equipe técnica e comprometo-me a participar efetivamente da execução da obra, caso o objeto da licitação venha a ser contratado com a empresa

Por ser verdade, firmo a presente.

Local e data

Assinatura
CPF e CREA o RT



MUNICÍPIO DE PIMENTA	
Folha	Visto

ANEXO XII

**MODELO DE DECLARAÇÃO DA OPÇÃO DE COMPROVAÇÃO DA
QUALIFICAÇÃO ECONÔMICA FINANCEIRA**

Ref. (identificação da licitação)

A empresa _____, inscrita no CNPJ sob o nº _____, com sede à _____, DECLARA que, nos termos do edital, demonstrará a boa situação econômica financeira através da comprovação da:

(citar uma das alternativas abaixo a qual a licitante optará):

a) pela comprovação do capital social mínimo correspondente à 10% do valor global estimado, que será aferido com a análise do contrato social ou,

b) pela comprovação do patrimônio líquido mínimo correspondente à 10% do valor global estimado, que será aferido com a apresentação do balanço patrimonial) ou

c) pela Comprovação da boa situação econômica e financeira, com a apresentação do balanço patrimonial e demonstrações contábeis do último exercício social devidamente assinado pelo profissional responsável pela contabilidade da empresa licitante, consubstanciada nos índices definidos no edital e conforme demonstrativo da boa situação econômico financeira.

Por ser verdade, firmo a presente.

Local e data

Assinatura e Carimbo de CNPJ



MUNICÍPIO DE PIMENTA	
Folha	Visto

ANEXO XIII

OBRA: CENTRO DE REFERÊNCIA ASSISTÊNCIA SOCIAL (CRAS)

- a) Planilha orçamentária – teto máximo de preços unitário e total
- b) Projeto
- c) Memorial Descritivo
- d) Cronograma físico financeiro
- e) Planilha de composição de BDI
- f) Relatório fotográfico

OBRA: SEDE DA SECRETARIA MUNICIPAL DE EDUCAÇÃO (PRÉDIO DA PREFEITURA)

- a) Planilha orçamentária – teto máximo de preços unitário e total
- b) Projeto
- c) Memorial Descritivo
- d) Cronograma físico financeiro
- e) Planilha de composição de BDI
- f) Relatório fotográfico

PLANILHA GERAL – TP 002/2021: Obra da Sede da Secretaria Municipal de Educação (Prédio da Prefeitura) e Obra do Centro de Referência Assistência Social (CRAS)

Planilha Geral da Licitação

TP 002-2021

Município de Pimenta/MG - Obra de gesso do CRAS e Prédio da Secretaria de educação

Item	Descrição da Obra	Quant	Valor Unitário Teto máximo com BDI	Valor Total - teto máximo- com BDI
1	Instalação de Forro em Placas de Gesso / AF_ 05/2017_P / Para Ambientes Residenciais / SINAPI 96109 / Com o Fornecimento de Todo Material e Mão de Obra / Conforme Projeto e Memorial Descritivo.	635,92	R\$ 42,44	R\$ 26.988,44
2	Instalação de Placa Cimentícia em Viga Metálica / Com o Fornecimento de Todo Material e Mão de Obra / A ser Utilizado na Obra do Centro de Referência de Assistência Social (CRAS) Conforme Projeto e Memorial Descritivo.	21	R\$ 223,52	R\$ 4.693,92
Valor Global – valor máximo				R\$ 31.682,36

PLANILHA ORÇAMENTARIA

Obra: Instalação de gesso na obra do Cras
 Prefeitura municipal de Pimenta
 Avenida Aristides Garcia Leão

FOLHA 01/01
 PIMENTA MG
 DATA: 04/03/2021

SINAPI

jan/21

ITEM	CÓDIGO SETOP/SINAP	DESCRIÇÃO DOS SERVIÇOS	UNID.	QUANT.	PR. UNIT.	PR. UNILBDI 21,51%	VR TOTAL
1		INSTALAÇÃO DO GESSO					18.600,66
1.1	SINAPI 96109	FORRO EM PLACAS DE GESSO, PARA AMBIENTES RESIDENCIAIS. AF_05/2017_P	M2	327,68	34,93	42,44	13.906,74
1.2	PREÇO DE MERCADO	PLACA CIMENTICIA EM VIGA METALICA - FORNECIMENTO E INSTALAÇÃO	M2	21,00	183,95	223,52	4.693,92
Total geral							18.600,66

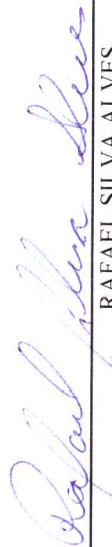

RAFAEL SILVA ALVES
 GERENTE DO DEPARTAMENTO DE ENGENHARIA
 CREA 176.043



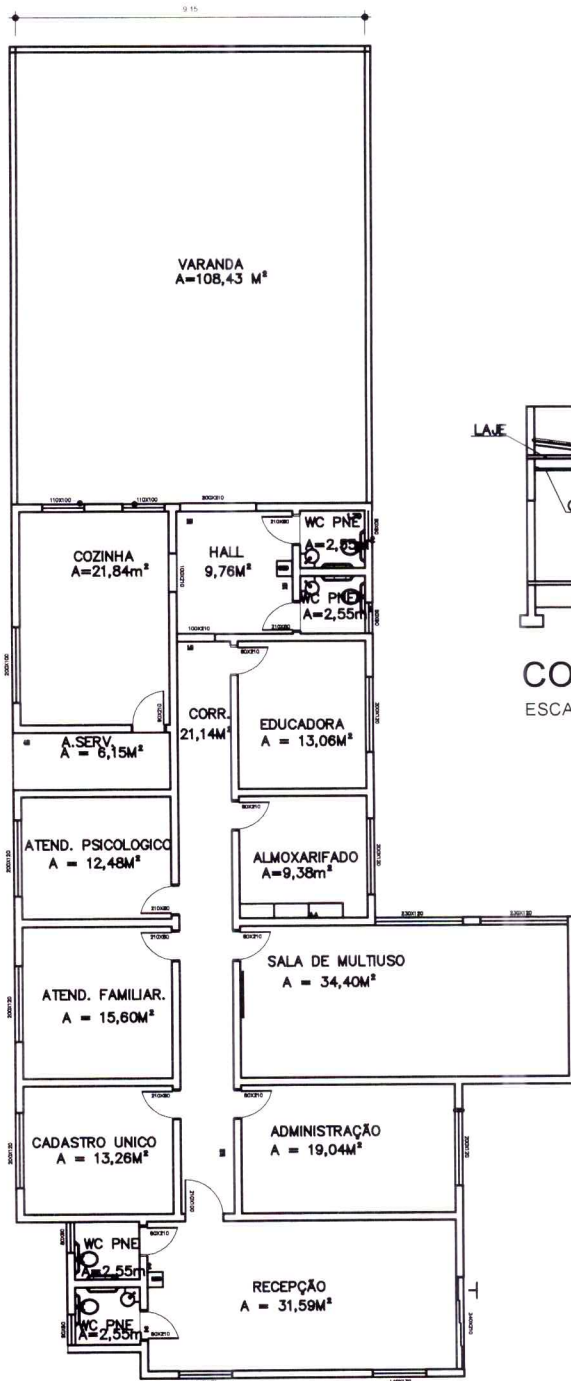

PLANTA BAIXA

ESCALA.....1/200

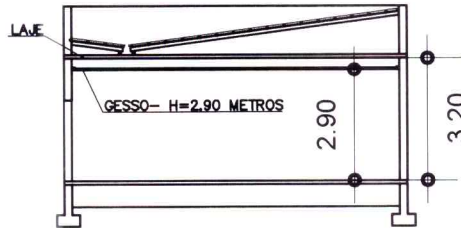

CORTE - ALTURA DO GESSO

ESCALA.....1/200

OBS: GESSO EM TODOS OS COMODOS

RA

PROJETO ARQUITETÔNICO CRAS PARA INSTALAÇÃO DE GESSO

AVENIDA ARISTIDES GARCIA LEÃO, BAIRRO JK - PIMENTA - MINAS GERAIS

PROPRIETÁRIO:

Geovanio Gualberto Macêdo
Geovanio Gualberto Macêdo
 Prefeito Municipal
 PREFEITURA MUNICIPAL DE PIMENTA-MG

RESP. TÉCNICO:

Rafael Silva Alves
RAFAEL SILVA ALVES
 CREA-MG:176043/D

QUADRO DE ÁREAS

ÁREA DA CONSTRUÇÃO E GESSO	
CORPO DA COSTRUÇÃO.....	251,11 M²
VARANDA.....	113,40 M²
TOTAL.....	364,51 M²

FOLHA:

UNICA

DATA:

24/02/2021

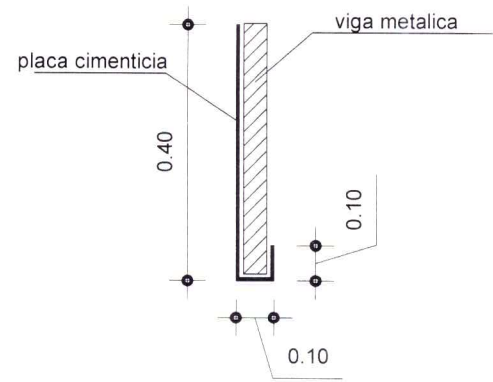
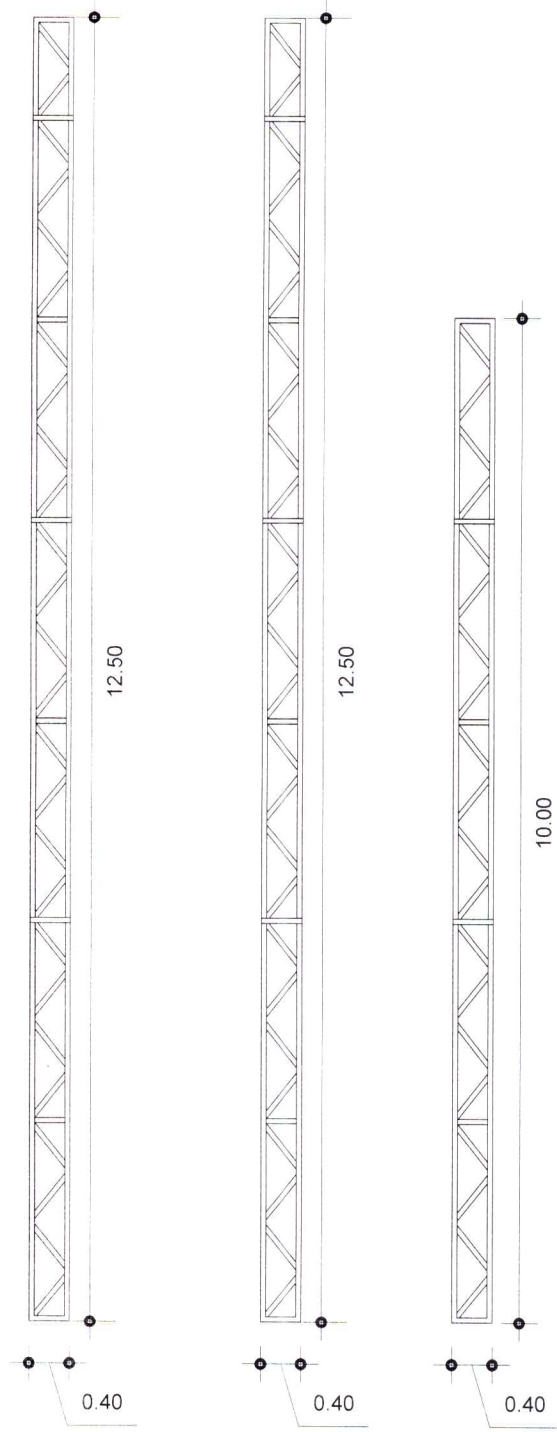

DETALHE REVESTIMENTO DA PLACA CIMENTICIA SEM ESCALA

RA

DETALHE DAS TESOURA METALICAS

ESCALA.....1/75

PROJETO INSTALAÇÃO DE GESSO - INSTITUCIONAL CRAS

AVENIDA ARISTIDES GARCIA LEAO, BAIRRO JK, PIMENTA - MG

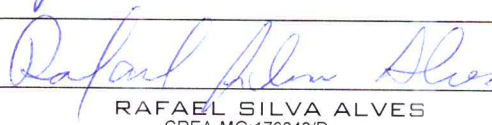
PROPRIETÁRIO:	 Geovanio Gualberto Macedo Prefeito Municipal PREFEITURA MUNICIPAL DE PIMENTA-MG	QUADRO DE AREAS	
RESP. TECNICO:	 RAFAEL SILVA ALVES CREA-MG: 176043/D	PLACA CIMENTICIA 21,0 METROS QUADRADOS	FOLHA: UNICA DATA: 04/03/2021



MEMORIAL DESCRITIVO

PROPONENTE: PREFEITURA MUNICIPAL DE PIMENTA

ENDEREÇO:

- AVENIDA ARISTIDES GARCIA LEAO, BAIRRO JK, PIMENTA – MG;

OBJETO: Contratação de empresa especializada para execução de placa cimentícia e do forro de gesso em placas para a obra do CRAS.

1 - INTRODUÇÃO

Este memorial descreve os procedimentos para a execução do forro de gesso a ser executado na obra do Cras na Avenida Aristides Garcia Leão, bairro JK em Pimenta-MG.

2 - FORRO DE GESSO E PLACA CIMENTICIA

DESCRIÇÃO:

- GESSO: Colocação de forro constituído de placas pré-moldadas de gesso, podendo ser utilizado para rebaixamento, fechamento de tetos ou com a finalidade de ocultar tubulações aparentes.
- PLACA CIMENTICIA: As placas a serem instaladas para fechamentos e acabamento das vigas metálicas terão espessura igual a 8,00mm

RECOMENDAÇÕES: Os cômodos que receberem o forro e a placa cimentícia deverão ser indicados no projeto, assim como a altura de instalação. A base de sustentação poderá ser a parte inferior de lajes ou a estrutura da cobertura. Para o arremate de encontro entre o forro e a parede deverão ser instaladas tabicas com abertura máxima de 3 cm entre o gesso e a parede. O forro poderá ser aplicado em diferentes níveis, de modo ser possível instalar um sistema de iluminação indireta, de acabamento estético agradável. O Uso de Equipamento de Proteção Individual (EPI) é obrigatório.

EXECUÇÃO:

- GESSO: Deverá ser marcado, em todo perímetro da parede, o nível determinado do pé direito, fixando-se fios flexíveis entre as paredes paralelas, que servirão de referência para fixação das placas. Pregos apropriados para fixação das placas deverão ser fixados na base de sustentação e atados aos pinos existentes nas placas, por meio de fios



MUNICÍPIO DE PIMENTA - ESTADO DE MINAS GERAIS

CNPJ N.º: 16.725.962/0001-48

Email: engenharia@pimenta.mg.gov.br

Setor de Engenharia e Urbanismo

ou arame galvanizado. As placas deverão ser niveladas, alinhadas e encaixadas umas às outras.

- **PLACA CIMENTICIA:** As Placas Cimentícias serão adotados como sistema de vedação e acabamento nas vigas metálicas da varanda externa, consiste em chapas planas fixados na estrutura, por meio de juntas simples e borda envolta em tela. As placas deverão ter juntas coincidentes umas as outras, com no máximo de 3,00 mm de espaçamento entre elas. Para adequado funcionamento do sistema de vedação, é imprescindível a execução de rejunte feito com argamassa acrílica flexível, reforçada pela aplicação de fita de fibra de vidro (5,00cm de largura). A fita deverá ser mergulhada no excesso de argamassa, alisada e nivelada com o uso de desempenadeira metálica.

UNIDADE DE MEDIÇÃO: Para fins de recebimento, a unidade de medição é o metro quadrado para o gesso e metro linear para a placa cimentícia.

NORMAS TÉCNICAS: **ABNT NBR 12775:1992** - Placas lisas de gesso para forro - Determinação das dimensões e propriedades físicas - Método de ensaio; **ABNT NBR 6331:2010** - Arame de aço de baixo teor de carbono, zincado, para uso geral.

ABNT NBR 15498:11/2016 - Placa de fibrocimento sem amianto — Requisitos e métodos de ensaio.

Pimenta-MG, 26 de fevereiro de 2021;

Rafael Silva Alves

Gerente do departamento de Engenharia

CREA – MG 176043/D

CRONOGRAMA FÍSICO E FINANCEIRO

INFORMAÇÕES GERAIS

Município: Pimenta - Minas Gerais
 Obra: Instalação de gesso na obra do Cras
 Avenida Aristides Garcia Leão
 Data: 04/03/2021

Item	Descrição	Valor dos Serviços		01º MÊS			02º MÊS			03º MÊS			04º MÊS			
		R\$	Peso %	R\$	Peso %	R\$	Peso %	R\$	Peso %	R\$	Peso %	R\$	Peso %	R\$	Peso %	Acum. %
1	Grandes Itens (Etapas da obra)	18.600,66	100,00%	5.000,00	26,88%	5.500,00	29,57%	5.000,00	26,88%	5.000,00	26,88%	3.100,66	16,67%	3.100,66	16,67%	100,00%
2	INSTALAÇÃO DO GESSO		0,00%													
3			0,00%													
4			0,00%													
5			0,00%													
6			0,00%													
7			0,00%													
8			0,00%													
9			0,00%													
10			0,00%													
11			0,00%													
12			0,00%													
13			0,00%													
14			0,00%													
15			0,00%													
16			0,00%													
TOTAIS		18.600,66	100,00%	5.000,00	26,88%	5.500,00	29,57%	5.000,00	26,88%	5.000,00	26,88%	3.100,66	16,67%	3.100,66	16,67%	100,00%
TOTAIS ACUMULADOS		18.600,66	100,00%	5.000,00	26,88%	10.500,00	56,45%	15.500,00	83,33%	18.600,66	100,00%	18.600,66	100,00%	18.600,66	100,00%	100,00%

TOTAIS

TOTAIS ACUMULADOS

Rafael Silva Alves
 RAFAEL SILVA ALVES
 GERENTE DO DEPARTAMENTO DE ENGENHARIA

CREA 176.043

MS

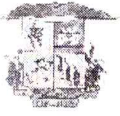
**MUNICÍPIO DE PIMENTA - ESTADO DE MINAS GERAIS****CNPJ N.º: 16.725.962/0001-48**

Email: engenharia@pimenta.mg.gov.br

Setor de Engenharia e Urbanismo**INSTALAÇÃO DE PLACA CIMENTÍCIA E DO FORRO DE GESSO EM PLACAS PARA A OBRA DO CRAS EM PIMENTA – MG.****BDI (CONFORME ACÓRDÃO Nº 2622/13 e LEI Nº 13.161 DE 31/08/15)**

DISCRIMINAÇÃO DAS PARCELAS	SIG. (1)	CONSTRUÇÃO DE EDIFÍCIOS						INC. (5)
		ISS (2)				DIFERENCIADO		
		2%	3%	4%	5%	MATERIAL (3)	SERVIÇO TERCEIRIZADO (4) (ISS=5%)	
CUSTO DIRETO	CD	100%	100%	100%	100%	100%	100%	
ADMINISTRAÇÃO CENTRAL	AC	4,89%	4,89%	4,89%	4,89%	3,15%	3,00%	CD
LUCRO BRUTO	L	7,40%	7,40%	7,40%	7,40%	4,94%	6,16%	CD
DESPESAS FINANCEIRAS	DF	0,14%	0,14%	0,14%	0,14%	0,14%	0,14%	CD
SEGUROS, GARANTIAS E RISCO		2,27%	2,27%	2,27%	2,27%	1,30%	1,77%	CD
SEGUROS + GARANTIAS	S	1,00%	1,00%	1,00%	1,00%	0,53%	0,80%	CD
RISCO(*)	R	1,27%	1,27%	1,27%	1,27%	0,77%	0,97%	CD
TRIBUTOS	I	4,65%	5,15%	5,65%	6,15%	3,65%	6,15%	PV
ISS	ISS(2)	1,00%	1,50%	2,00%	2,50%	-	2,50%	PV
PIS	PIS	0,65%	0,65%	0,65%	0,65%	0,65%	0,65%	PV
COFINS	-	3,00%	3,00%	3,00%	3,00%	3,00%	3,00%	PV
CPRB	INSS	-	-	-	-	-	-	PV

FÓRMULA DO BDI	$(1 + (AC + S + G + R)) \times (1 + DF) \times (1 + L)$						
	$(1 - (I + CPRB))$						
BDI (NUMERADOR)	15,25%	15,25%	15,25%	15,25%	9,76%	11,38%	
BDI (DENOMINADOR)	95,35%	94,85%	94,35%	93,85%	96,35%	93,85%	
BDI	20,87%	21,51%	22,15%	22,80%	13,92%	18,68%	

OBSERVAÇÕES

(1) SIGLA.

(2) QUANTO AO ISS O TCU ORIENTA OBSERVAR A LEGISLAÇÃO DO MUNICÍPIO. NO REFERIDO ACÓRDÃO O TCU PARTIU DA PREMISSE DE INCIDÊNCIA DO ISS EM 50% DO PREÇO DE VENDA, COM PERCENTUAIS DE 2%, 3%, 4% E 5%.

(3) BDI DIFERENCIADO A SER APLICADO EM CASOS DE FORNECIMENTO DE MATERIAIS E EQUIPAMENTOS. EX. ELEVADOR, ESCADAS ROLANTES, EQUIPAMENTOS DE REFRIGERAÇÃO ETC.

(4) BDI DIFERENCIADO A SER APLICADO PARA SERVIÇOS TERCEIRIZADOS.

(5) INCIDÊNCIA.

O ISS do município de Pimenta é 3%, portanto o BDI adotado será de 21,51%

Pimenta, 18 de março de 2021

Rafael Silva Alves
Eng. Civil – CREA MG 176.043/D
Gerente do Departamento de Engenharia



MUNICÍPIO DE PIMENTA - ESTADO DE MINAS GERAIS

CNPJ N.º: 16.725.962/0001-48

Email: engenharia@pimenta.mg.gov.br

RELATÓRIO FOTOGRÁFICO

MUNICÍPIO: PIMENTA - MG

Projeto: Instalação de forro de gesso na obra do Centro de Referência de Assistência Social (Cras), localizado na Avenida Aristides Garcia Leão, bairro JK.



Foto 01: sala 01 – para instalação de gesso rebaixado

[Handwritten signature]

ENGENHEIRO
RAFAEL SILVA ALVES
CREA MG 170743/D

[Handwritten signature]

[Handwritten signature]



MUNICÍPIO DE PIMENTA - ESTADO DE MINAS GERAIS

CNPJ N.º: 16.725.962/0001-48

Email: engenharia@pimenta.mg.gov.br



Foto 02: sala 01 – para instalação de gesso rebaxado



Foto 03: Recepção – para instalação de gesso rebaxado

Handwritten signature in blue ink.

ENGENHEIRO
RAFAEL S. S. S. S.
CREA MG 11.43/D

Handwritten signature in blue ink.



MUNICÍPIO DE PIMENTA - ESTADO DE MINAS GERAIS

CNPJ N.º: 16.725.962/0001-48

Email: engenharia@pimenta.mg.gov.br



Foto 04: corredor – para instalação de gesso rebaixado

Pimenta – MG, 04 de março de 2021

ENG. CIVIL
RAFAEL SILVA ALVES
CREA-MG 176.043/D

Engenheiro Civil Rafael Silva Alves

Responsável Técnico - CREA-MG 176.043/D

PLANILHA ORÇAMENTARIA

Obra: Instalação de gesso em salas da sede da Prefeitura
 Prefeitura municipal de Pimenta
 Avenida JK, 396, centro, Pimenta-MG

FOLHA 01/01
 PIMENTA MG
 DATA: 04/03/2021

SINAPI

jan/21

ITEM	CÓDIGO SETOP/SINAP	DESCRIÇÃO DOS SERVIÇOS	UNID.	QUANT.	PR. UNIT.	PR. UNIT.BDI 21,51%	VR TOTAL
1		INSTALAÇÃO DO GESSO					13.082,13
1.1	SINAPI 96109	FORRO EM PLACAS DE GESSO, PARA AMBIENTES RESIDENCIAIS. AF_05/2017_P	M2	308,25000	34,93	42,440000	13.082,13
						Total geral	13.082,13



RAFAEL SILVA ALVES
 GERENTE DO DEPARTAMENTO DE ENGENHARIA
 CREA 176.043

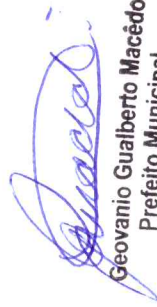

Geovanio Gualberto Macêdo
 Prefeito Municipal



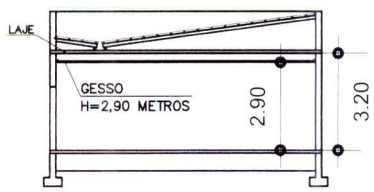

ALTURA DO GESSO SALAS E CORREDOR
 ESCALA.....1/250

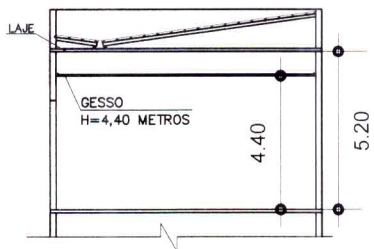

ALTURA DO GESSO AUDITORIO
 ESCALA.....1/250

LEGENDA



Local para instalação do gesso

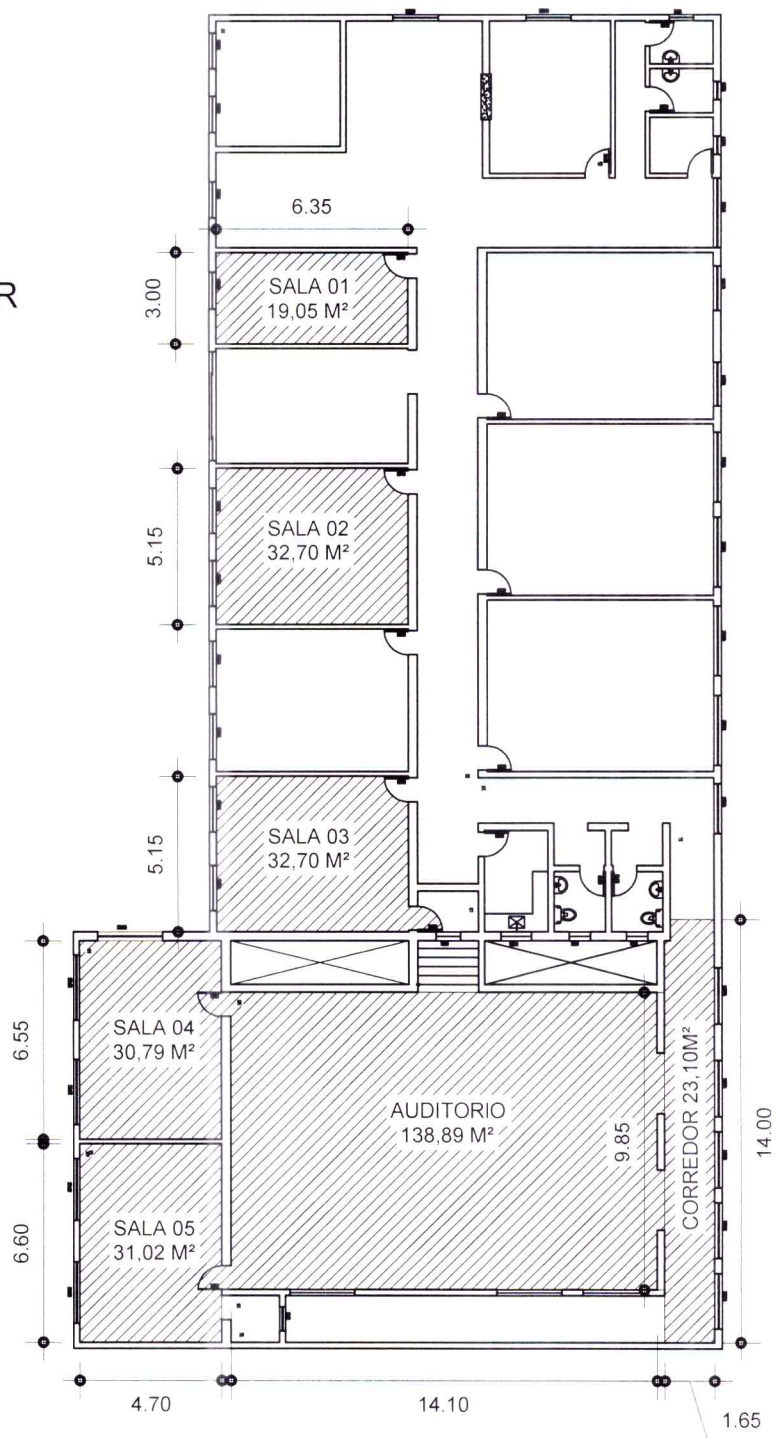

PLANTA BAIXA
 ESCALA.....1/250

PROJETO ARQUITETONICO PARA INSTALAÇÃO DE GESSO NA SEDE DA PREFEITURA

AVENIDA JK, 396, BAIRRO CENTRO - PIMENTA - MG

PROPRIETÁRIO: *Geovano Macêdo*
Geovano Gualberto Macêdo
 Prefeito Municipal
 PREFEITURA MUNICIPAL DE PIMENTA-MG

RESP TECNICO: *Rafael Silva Alves*
RAFAEL SILVA ALVES
 CREA-MG:176043/D

CNB CIVIL

QUADRO DE AREAS	
SALA 01.....	19,05 m²
SALA 02.....	32,70 m²
SALA 03.....	32,70 m²
SALA 04.....	30,79 m²
SALA 05.....	31,02 m²
AUDITORIO.....	138,89 m²
CORREDOR.....	23,10 m²
TOTAL.....	308,25 m²
FOLHA:	DATA:
1 / 2	24/02/2021

Arquiteta

MEMORIAL DESCRITIVO

PROPONENTE: PREFEITURA MUNICIPAL DE PIMENTA

ENDEREÇO:

- AVENIDA JK, 396, CENTRO, PIMENTA – MG.

OBJETO: Contratação de empresa especializada para execução do forro de gesso em placas nas salas e auditório da sede da Prefeitura Municipal de Pimenta-MG.

1 - INTRODUÇÃO

Este memorial descreve os procedimentos para a execução do forro de gesso a ser executado na sede da Prefeitura Municipal localizada na Avenida JK, 396, centro em Pimenta-MG.

2 - FORRO DE GESSO

DESCRIÇÃO: Colocação de forro constituído de placas pré-moldadas de gesso, será utilizado para rebaixamento, fechamento de tetos ou com a finalidade de ocultar tubulações e fiações aparentes.

RECOMENDAÇÕES: Os cômodos que receberem o forro deverão ser indicados no projeto, assim como a altura de instalação. A base de sustentação poderá ser a parte inferior de lajes ou a estrutura da cobertura. Para o arremate de encontro entre o forro e a parede deverão ser instaladas tabicas com abertura máxima de 3 cm entre o gesso e a parede. O forro poderá ser aplicado em diferentes níveis, de modo ser possível instalar um sistema de iluminação indireta, de acabamento estético agradável. O Uso de Equipamento de Proteção Individual (EPI) é obrigatório.

EXECUÇÃO: Deverá ser marcado, em todo perímetro da parede, o nível determinado do pé direito, fixando-se fios flexíveis entre as paredes paralelas, que servirão de referência para fixação das placas. Pregos apropriados para fixação das placas deverão ser fixados na base de sustentação e atados aos pinos existentes nas placas, por meio de fios ou arame galvanizado. As placas deverão ser niveladas, alinhadas e encaixadas umas às outras.

UNIDADE DE MEDIÇÃO: Para fins de recebimento, a unidade de medição é o metro quadrado.

NORMAS TÉCNICAS: ABNT NBR 12775:1992 - Placas lisas de gesso para forro - Determinação das dimensões e propriedades físicas - Método de ensaio; ABNT NBR 6331:2010 - Arame de aço de baixo teor de carbono, zincado, para uso geral.

Pimenta-MG, 26 de fevereiro de 2021;

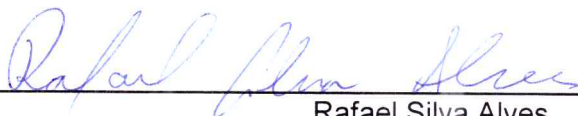

Rafael Silva Alves

Gerente do departamento de Engenharia
CREA – MG 176043/D



CRONOGRAMA FÍSICO E FINANCEIRO

INFORMAÇÕES GERAIS

Município: Pimenta - Minas Gerais
 Obra: Instalação de gesso em salas da sede da Prefeitura
 Avenida JK, 396, centro, Pimenta-MG
 Data: 04/03/2021

Item	Descrição	Valor dos Serviços		01º MÊS			02º MÊS			03º MÊS			04º MÊS				
		R\$	Peso %	R\$	Peso %	R\$	Peso %	R\$	Peso %	R\$	Peso %	R\$	Peso %	R\$	Peso %	Acum. %	Acum. %
1	Grandes Itens (Etapas da obra)	13.082,13	100,00%	4.000,00	30,58%	3.000,00	22,93%	3.500,00	26,75%	2.582,13	19,74%						
2	INSTALAÇÃO DO GESSO		0,00%														
3			0,00%														
4			0,00%														
5			0,00%														
6			0,00%														
7			0,00%														
8			0,00%														
9			0,00%														
10			0,00%														
11			0,00%														
12			0,00%														
13			0,00%														
14			0,00%														
15			0,00%														
16			0,00%														
TOTAIS		13.082,13	100,00%	4.000,00	30,58%	3.000,00	22,93%	3.500,00	26,75%	2.582,13	19,74%						
TOTAIS ACUMULADOS		13.082,13	100,00%	4.000,00	30,58%	7.000,00	53,51%	10.500,00	80,26%	13.082,13	100,00%						

Rafael Silva Alves
 RAFAEL SILVA ALVES
 GERENTE DO DEPARTAMENTO DE ENGENHARIA
 CREA 176 043

Macêdo

Geovanio Gualberto Macêdo
 Geovanio Gualberto Macêdo
 Prefeito Municipal

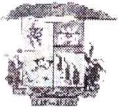
**MUNICÍPIO DE PIMENTA - ESTADO DE MINAS GERAIS****CNPJ N.º: 16.725.962/0001-48**

Email: engenharia@pimenta.mg.gov.br

Setor de Engenharia e Urbanismo**INSTALAÇÃO DE FORRO DE GESSO EM PLACAS NAS SALAS E AUDITÓRIO DA SEDE DA
PREFEITURA MUNICIPAL DE PIMENTA-MG.****BDI (CONFORME ACÓRDÃO Nº 2622/13 e LEI Nº 13.161 DE 31/08/15)**

DISCRIMINAÇÃO DAS PARCELAS	SIG. (1)	CONSTRUÇÃO DE EDIFÍCIOS						INC. (5)
		ISS (2)				DIFERENCIADO		
		2%	3%	4%	5%	MATERIAL (3)	SERVIÇO TERCEIRIZADO (4) (ISS=5%)	
CUSTO DIRETO	CD	100%	100%	100%	100%	100%	100%	
ADMINISTRAÇÃO CENTRAL	AC	4,89%	4,89%	4,89%	4,89%	3,15%	3,00%	CD
LUCRO BRUTO	L	7,40%	7,40%	7,40%	7,40%	4,94%	6,16%	CD
DESPESAS FINANCEIRAS	DF	0,14%	0,14%	0,14%	0,14%	0,14%	0,14%	CD
SEGUROS, GARANTIAS E RISCO		2,27%	2,27%	2,27%	2,27%	1,30%	1,77%	CD
SEGUROS + GARANTIAS	S	1,00%	1,00%	1,00%	1,00%	0,53%	0,80%	CD
RISCO(*)	R	1,27%	1,27%	1,27%	1,27%	0,77%	0,97%	CD
TRIBUTOS	I	4,65%	5,15%	5,65%	6,15%	3,65%	6,15%	PV
ISS	ISS(2)	1,00%	1,50%	2,00%	2,50%	-	2,50%	PV
PIS	PIS	0,65%	0,65%	0,65%	0,65%	0,65%	0,65%	PV
COFINS	-	3,00%	3,00%	3,00%	3,00%	3,00%	3,00%	PV
CPRB	INSS	-	-	-	-	-	-	PV

FÓRMULA DO BDI	$(1 + (AC + S + G + R)) \times (1 + DF) \times (1 + L)$ $(1 - (I + CPRB))$						
BDI (NUMERADOR)	15,25%	15,25%	15,25%	15,25%	9,76%		11,38%
BDI (DENOMINADOR)	95,35%	94,85%	94,35%	93,85%	96,35%		93,85%
BDI	20,87%	21,51%	22,15%	22,80%	13,92%		18,68%

OBSERVAÇÕES

(1) SIGLA.

(2) QUANTO AO ISS O TCU ORIENTA OBSERVAR A LEGISLAÇÃO DO MUNICÍPIO. NO REFERIDO ACÓRDÃO O TCU PARTIU DA PREMISSE DE INCIDÊNCIA DO ISS EM 50% DO PREÇO DE VENDA, COM PERCENTUAIS DE 2%, 3%, 4% E 5%.

(3) BDI DIFERENCIADO A SER APLICADO EM CASOS DE FORNECIMENTO DE MATERIAIS E EQUIPAMENTOS. EX. ELEVADOR, ESCADAS ROLANTES, EQUIPAMENTOS DE REFRIGERAÇÃO ETC.

(4) BDI DIFERENCIADO A SER APLICADO PARA SERVIÇOS TERCEIRIZADOS.

(5) INCIDÊNCIA.

O ISS do município de Pimenta é 3%, portanto o BDI adotado será de 21,51%

Pimenta, 18 de março de 2021

Rafael Silva Alves

Eng. Civil – CREA MG 176.043/D
Gerente do Departamento de Engenharia



MUNICÍPIO DE PIMENTA - ESTADO DE MINAS GERAIS

CNPJ N.º: 16.725.962/0001-48

Email: engenharia@pimenta.mg.gov.br

RELATÓRIO FOTOGRÁFICO

MUNICÍPIO: PIMENTA - MG

Projeto: a instalação de forro de gesso em placas na sede da Prefeitura Municipal de Pimenta, localizada na Avenida JK, 396, Centro.



Foto 01: Auditório – para instalação de gesso rebaixado

[Handwritten signature]

ENGENHEIRO
RAPHAEL SILVA ALVES
CREA MG 120.831/D

[Handwritten signature]



MUNICÍPIO DE PIMENTA - ESTADO DE MINAS GERAIS

CNPJ N.º: 16.725.962/0001-48

Email: engenharia@pimenta.mg.gov.br



Foto 02: sala 01 – para instalação de gesso rebaixado



Foto 03: sala 02 – para instalação de gesso rebaixado

E. Medeiros

ENGENHEIRO
RAFAEL SILVA ALVES
CREA: 160.437/D

Rafael Silva Alves



MUNICÍPIO DE PIMENTA - ESTADO DE MINAS GERAIS

CNPJ N.º: 16.725.962/0001-48

Email: engenharia@pimenta.mg.gov.br



Foto 04: sala 03 – para instalação de gesso rebaixado



Foto 05: Corredor – para instalação de gesso rebaixado

[Handwritten signature]

ENG. CIVIL
RAFAEL SILVA ALVES
[Stamp]

[Handwritten signature]



MUNICÍPIO DE PIMENTA - ESTADO DE MINAS GERAIS

CNPJ N.º: 16.725.962/0001-48

Email: engenharia@pimenta.mg.gov.br



Foto 06: sala 04 – para instalação de gesso rebaixado



Foto 07: sala 05 – para instalação de gesso rebaixado

Pimenta – MG, 04 de março de 2021

ENG. CIVIL
RAFAEL SILVA ALVES
CREA-MG 176.043/D

Engenheiro Civil Rafael Silva Alves
Responsável Técnico - CREA-MG 176.043/D

Planilha Geral da Licitação

TP 002-2021

Município de Pimenta/MG - Obra de gesso do CRAS e Prédio da Secretaria de educação

Item	Descrição da Obra	Quant	Valor Unitário Teto máximo com BDI	Valor Total - teto máximo- com BDI
1	Instalação de Forro em Placas de Gesso / AF_ 05/2017_P / Para Ambientes Residenciais / SINAPI 96109 / Com o Fornecimento de Todo Material e Mão de Obra / Conforme Projeto e Memorial Descritivo.	635,92	R\$ 42,44	R\$ 26.988,44
2	Instalação de Placa Cimentícia em Viga Metálica / Com o Fornecimento de Todo Material e Mão de Obra / A ser Utilizado na Obra do Centro de Referência de Assistência Social (CRAS) Conforme Projeto e Memorial Descritivo.	21	R\$ 223,52	R\$ 4.693,92
Valor Global – valor máximo				R\$ 31.682,36